



KAYNAK VE KESME MAKİNELERİ



(+90) 444 93 53
magmaweld.com
info@magmaweld.com

 (+90) 538 927 12 62

KURUMSAL

Magmaweld, Zaimođlu Holding A.Ş. bünyesinde yer alan lider bir kaynak ürünleri markasıdır. Grup bünyesindeki en eski şirket olan Oerlikon Kaynak Elektrodları ve Sanayi A.Ş., 1957 yılında kurulmuş ve bir İsviçre şirketi olan Oerlikon Bühler AG den aldığı lisans ile 1959 yılında Türkiye'de ilk kaynak elektrodunu üretmiştir. Yıllar içinde sanayinin gelişimi ile beraber kaynak tüketim malzemeleri ihtiyacına cevap vermek üzere MIG/MAG ve TIG Telleri, Özlü Teller, Tozaltı Tozları ve Tellerini üretim programına katmıştır. 1971 yılında başladığı Kaynak Makineleri üretimi, 1998 yılında Panasonic ile kurulan iş ortaklığı ile Robotik Sistemlere kadar uzanmaktadır.

Türkiye'deki lider pozisyonunu pekiştirmek, maliyetleri düşürmek ve global bir marka olabilmek için 1996 yılında Manisa'da büyük bir yatırım yaparak tüm Ar-Ge, Üretim, ve Lojistik faaliyetlerini buraya taşımıştır. Bu yıla kadar Grup, tüm kaynak ürünlerini OERLIKON ve HALKALI markaları ile satarken, global pazarlarda büyüebilmek için yepyeni, genç, ve uluslararası bir marka olarak MAGMAWELD'i yaratmıştır. Markanın adı, dünyanın merkezindeki eriyik, magma ile kaynak banyosunun benzerliğinden yola çıkılarak oluşturulmuş ve tüm dünyada isim hakkı tescil ettirilmiştir.

Magmaweld'in misyonu "Kaynakçının Güven Kaynağı" olmaktır. Bu bağlamda 1961 yılında Oerlikon Kaynak Okulu adı ile başlayan ücretsiz kaynakçı yetiştirme kurslarında bugüne kadar binlerce kaynakçı yetişmiş ve yetiştirmeye devam ederek ülkenin kalkınmasına büyük katkı sağlamaktadırlar. Yine bu misyona bağlı olarak müşteri tatmini, dolayısı ile kusursuz iş süreçlerine ulaşmak birincil hedef haline gelmiştir. Müşteriye daha yakın olabilmek, hızlı ve güvenilir geri-bildirim almak için 444 WELD (444 9353) telefon hattı, www.magmaweld.com.tr web sitesi üzerinden canlı destek, Whatsapp ve sosyal medya hizmetleri sunulmaktadır. Bu iletişim mecraları üzerinden; ürünler, kullanım şekilleri, kaynak tekniđi ve mühendisliđi soruları, standartlar, iş güvenliđi, otomasyon, lojistik gibi konularda grubun uzmanlarına ulaşarak bilgi edinilmesi ve hızlı çözümlere ulaşılması sağlanmaktadır.



Kaynak Tüketim Malzemeleri Fabrikası
Organize Sanayi Bölgesi 2. Kısım, Manisa



Kaynak Makineleri ve Robotik Sistemler Fabrikası
Organize Sanayi Bölgesi 5. Kısım, Manisa

İÇİNDEKİLER

MIG/MAG KAYNAK MAKİNELERİ

Monofaz MIG/MAG Kaynak Makineleri

monoMIG 200ik

4

megaMIG

6

Sinerjik Endüstriyel MIG/MAG Kaynak Makineleri

Eco Serisi

8

Smart Serisi

10

Expert Serisi

14

Advanced Serisi

18

Robotik Serisi

20

MIG/MAG Torçları ve Sarf Malzemeleri

23

TIG KAYNAK MAKİNELERİ

Taşınabilir TIG Kaynak Makineleri

monoTIG 160i, monoTIG 200i

24

Taşınabilir Profesyonel TIG Kaynak Makineleri

monoTIG 165ip, monoTIG 200ip

26

monoTIG 220ip, monoTIG220ipw

28

Endüstriyel TIG Kaynak Makineleri

ID 300T DC, ID 300T DC Pulse, ID 500TW DC Pulse

30

Taşınabilir Profesyonel AC/DC Kaynak Makineleri

monoTIG 220ip AC/DC, monoTIG 220ipw AC/DC

32

Endüstriyel AC/DC Kaynak Makineleri

ID 350TW AC/DC Pulse

34

TIG Aksesuarları

37

TIG Torçları ve Sarf Malzemeleri

38

MMA KAYNAK MAKİNELERİ

Taşınabilir Örtülü Elektrod (MMA) Kaynak Makineleri

miniSTICK, megaSTICK

40

monoSTICK 165i, monoSTICK 200i

41

proSTICK 200i

42

Endüstriyel Örtülü Elektrod (MMA) Kaynak Makineleri

ID 250E, ID 300E, ID 400E, ID 800E

44

Dizel Kaynak Jeneratörleri

MPM 15/400 IK, MPM 20/500 Y, MPM 500 Y

48

Örtülü Elektrod (MMA) Pense ve Aksamları

51

PLAZMA KESME MAKİNELERİ

miniCUT

monoCUT 45i, monoCUT 45ix

ID 65 P, ID 65 PX

52

54

56

Plazma Kesme Torçları ve Sarf Malzemeleri

58

LAZER KAYNAK MAKİNESİ

FL2000W

62

KAYNAK VE KESME ARABALARI

HK6 Tek Torç, HK6 II Çift Torç, HK6 W Osilasyon, HK12 Max 3

64

KAYNAK DUMANI EMME VE FİLTRELEME SİSTEMLERİ

Mobil Modeller

DFS 1M, DFS 2M, DFS 1 MK, DFS 2 MK

66

Sabit Modeller

DFS 1S, DFS 2S, DFS 1 SK, DFS 2SK

68

Salyangoz Üniteler

DES SS, DES MS

70

VERİ TOPLAMA VE İŞLEME SİSTEMLERİ

72



Monofaz MIG/MAG Kaynak Makineleri

monoMIG 200ik

Atölyeler için İnvörtör Teknolojisi

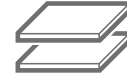

Çelik
Paslanmaz Çelik
Alüminyum Alaşımları



- 1 Faz 230V-50/60 Hz şebeke voltajı ve jeneratörlerle çalışır, %15'e kadar voltaj dalgalanmalarını tolere eder.
- İnvörtör teknolojisi sayesinde klasik makinelere göre enerji verimi yüksektir.
- Tüm masif ve özlü tel çeşitleri ile mükemmel kaynak karakteristiği sunar. Pozitif (+) ve negatif (-) kutuplama imkanı vardır.
- Kaynak Voltajı, Tel Besleme Hızı (Akım), Yumuşak Başlama (Soft Start), Ön Gaz (Pre-Gas), Son Gaz (Post-Gas), Geri Yanma (Burn-Back) ayarları ve 2/4 Tetik seçeneği ön panelden yapılmaktadır.
- Kaynak parametreleri büyük dijital göstergelerden çok rahat izlenir.
- Serbest tel besleme ve gaz testi butonları vardır.
- ø300, ø270 ve ø200 mm makaralar, bidon ambalajlar ve Spool Gun ile ø100 mm makaralar kullanılabilir.
- Atölye içine ve sahada kolayca taşımak için büyük tekerlekler ve gaz tüpü platformu mevcuttur.
- Fan soğutmalıdır ve aşırı ısınmaya karşı termik korumalıdır.
- Standart Aksesuarlar makine ile birlikte gelmektedir.



EN 60974-1

EN 60974 -10

RoHS

monoMIG 200ik	
Şebeke Gerilimi (1 Faz)	230 V - 50/60Hz
Şebekeden Çekilen Güç	8.6 kVA (%16)
Kaynak Akım Ayar Sahası	30 - 200 ADC
Anma Kaynak Akımı	200 ADC (%16)
Maksimum Açık Devre Gerilimi	52 VDC
Kaynak Elektrod Çapı Aralığı	-
Boyutlar (u x g x y)	888 x 455 x 870 mm
Ağırlık (Torç Hariç)	48 kg
Koruma Sınıfı	IP 21

Tel Sürme Sistemi

Tel Çapı Aralığı	0.60 - 1.00 mm
Standart Tel Sürme Makarası Ebadı	0.80 - 1.00 mm
Makara Çapı	2 x 37 mm
Tel Sürme Hızı	1 - 21.5 m/dk.
Tetikleme Kontrolü	2 / 4
Makara Kapasitesi	maks. 15 kg

Standart Aksesuarlar

Topraklama Pensesi ve Kablosu	7905212503 (25 mm ² - 3 m)
Gaz Hortumu	7907000002 (2 m)
Torç*	71200150003
Regülatör*	7020001004 / 7020001005

* Sipariş esnasında belirtilmelidir.

Opsiyonel Aksesuarlar

Lava MIG 15 (3 m) Hava Soğutmalı MIG Torcu	7120015003
Lava MIG 25 (3 m) Hava Soğutmalı MIG Torcu	7120020003
Gaz Regülatörü (CO ₂)	7020001005
Gaz Regülatörü (Mix)	7020001004
CO ₂ Isıtıcı (220V)	7020009002
Spool Gun	7121018006
MIG/MAG CO ₂ Aksesuar Seti*	7920000510
MIG/MAG Mix / Argon Aksesuar Seti*	7920000515

* Sipariş esnasında belirtilmelidir.



Spool Gun



MIG / MAG Torç



Regülatör



CO₂ Isıtıcı

Monofaz MIG/MAG Kaynak Makineleri

megaMIG

Atölyeler için Taşınabilir İnvörtör Teknolojisi



Çelik
Paslanmaz Çelik
Alüminyum Alaşımları



- 1 Faz 230V-50/60 Hz şebeke voltajı ve jeneratörlerle çalışır, %15'e kadar voltaj dalgalanmalarını tolere eder.
- İnvörtör teknolojisi sayesinde klasik makinelere göre enerji verimi yüksektir.
- Tüm masif ve özlü tel çeşitleri ile mükemmel kaynak karakteristiği sunar. Pozitif (+) ve negatif (-) kutuplama imkanı vardır.
- Kaynak Voltajı, Tel Besleme Hızı (Akım), Yumuşak Başlama (Soft Start), Ön Gaz (Pre-Gas), Son Gaz (Post-Gas), Geri Yanma (Burn-Back) ayarları ve 2/4 Tetik seçeneği ön panelden yapılmaktadır.
- Kaynak parametreleri büyük dijital göstergelerden çok rahat izlenir.
- Serbest tel besleme ve gaz testi butonları vardır.
- ø200 mm makaralar ve Spool Gun ile ø100 mm makaralar kullanılabilir.
- Opsiyonel aksesuar ile ø300 mm makaralarla kullanılabilir.



EN 60974-1

EN 60974 -10

RoHS

YENİ megaMIG

Şebeke Gerilimi (1 Faz)	230 V - 50/60Hz
Şebekeden Çekilen Güç	8.2 kVA (%20)
Kaynak Akım Ayar Sahası	30-200 ADC
Anma Kaynak Akımı	200 ADC (%20)
Maksimum Açık Devre Gerilimi	75 VDC
Kaynak Elektrod Çapı Aralığı	1.60 - 4.00 mm
Boyutlar (u x g x y)	559 x 210 x 447 mm
Ağırlık (Torç Hariç)	19.5 kg
Koruma Sınıfı	IP 21

Tel Sürme Sistemi

Tel Çapı Aralığı	0.60 - 1.00 mm
Standart Tel Sürme Makarası Ebadı	0.80 - 1.00 mm
Makara Çapı	1 x 30 mm
Tel Sürme Hızı	1 - 18 m/dk.
Tetikleme Kontrolü	2 / 4
Makara Kapasitesi	maks. 5 kg

Standart Aksesuarlar

Topraklama Pensesi ve Kablosu	7905212503 (25 mm ² - 3 m)
Gaz Hortumu	7907000002 (2 m)
Torç*	71200150003
Regülatör*	7020001004 / 7020001005

* Sipariş esnasında belirtilmelidir.

Opsiyonel Aksesuarlar

Lava MIG 15 (3 m) Hava Soğutmalı MIG Torcu	7120015003
Lava MIG 25 (3 m) Hava Soğutmalı MIG Torcu	7120020003
Gaz Regülatörü (CO ₂)	7020001005
Gaz Regülatörü (Mix)	7020001004
CO ₂ Isıtıcı (220V)	7020009002
Spool Gun	7121018006
Makara Aparatı (15 kg)	7920000200
MIG/MAG CO ₂ Aksesuar Seti*	7920000510
MIG/MAG Mix / Argon Aksesuar Seti*	7920000515

* Sipariş esnasında belirtilmelidir.

**Spool Gun****MIG / MAG Torç****Regülatör****CO₂ Isıtıcı**

Endüstriyel MIG/MAG Kaynak Makineleri

ID Eco Serisi **YENİ**

Seri Üretim için İnvörtör Teknolojisi



Çelik
Paslanmaz Çelik
Alüminyum Alaşımları
Bakır Alaşımları
Nikel Alaşımları



- 3 Faz 400V-50/60 Hz şebeke voltajı ve Jeneratörlerle çalışır. %15'e kadar voltaj dalgalanmalarını tolere eder.
- İnvörtör teknolojisi sayesinde klasik makinelere göre enerji verimliliği yüksektir.
- Tüm Masif ve özlü tel çeşitleri ile mükemmel kaynak karakteristiği sağlar.
- 4 makaralı sürme sistemi, uzun torçlarda dahi iyi bir besleme, özellikle alüminyum ve özlü tel gibi yumuşak tellerle deforme etmeden sürekli kaynak yapma imkanı sunar.
- Kaynak voltajı, tel besleme hızı (kaynak akımı) tel sürme ünitesinin önündeki panelden ayarlanmaktadır.
- Optimum kaynak parametreleri seçim tablosu tel sürme kapağının iç tarafındadır.
- Serbest tel besleme ve gaz testi butonları, tetik modu (2/4) ve punta modları mevcuttur.
- Soft Start, Ön Gaz, Son Gaz, Krater Doldurma, Geri Yanma (Burn-Back), Akış sensörü ayarları tel sürme sisteminin dijital paneli üzerinden ayarlanmaktadır.
- Ø300, Ø270 ve Ø200 mm makaralar ve tüm bidon ambalajlar kullanılabilir.
- CO2 ısıtıcı için 24V elektrik çıkışına sahiptir.
- Atölye ve sahada kolayca hareket ettirilebilmesi için büyük tekerlekleri ve gaz tüpü platformu vardır.
- Tel besleme bölümü ile makine arasındaki kablo paketi standart 5 m olup, istek üzerine 30 m'ye kadar uzatılabilir (Çantalı modeller).
- Eksik faz, aşırı yüksek ve düşük şebeke voltajına karşı korumalıdır.
- IP 23S Koruma sınıfına sahiptir.
- Su soğutma ünitesi güçlü soğutma sağlar. (W modellerde)
- Standart Aksesuarlar makine ile birlikte gelmektedir.



EN 60974-1

EN 60974-10

RoHS

Standart Model	ID 250MK Eco	ID 350MK Eco	ID 350M Eco	ID 500M Eco
Standart Torç Soğutmalı Model	ID 250MKW Eco	ID 350MKW Eco	ID 350MW Eco	ID 500MW Eco
Şebeke Gerilimi (3 Faz)	400 V - 50/60 Hz	400 V - 50/60 Hz	400 V - 50/60 Hz	400 V - 50/60 Hz
Şebekeden Çekilen Güç	11.9 kVA (%40)	18.9 kVA (%40)	18.9 kVA (%40)	31.8 kVA (%40)
Kaynak Akım Ayar Sahası	50 - 250 ADC	50 - 350 ADC	50 - 350 ADC	50 - 500 ADC
Anma Kaynak Akımı	250 ADC (%40)	350 ADC (%40)	350 ADC (%40)	500 ADC (%40)
Maksimum Açık Devre Gerilimi	63 VDC	62 VDC	62 VDC	69 VDC
Boyutlar (u x g x y) (Su Soğutmalı Model)	1143 x 528 x 1145 mm	1143 x 528 x 1145 mm	1170 x 528 x 1430 mm	1170 x 528 x 1430 mm
Ağırlık	Hava Soğutmalı	82 kg	82 kg	96 kg
	Su Soğutmalı	106 kg	106 kg	122 kg
Koruma Sınıfı	IP 23	IP 23	IP 23	IP 23

Tel Sürme Sistemi

Tel Çapı Aralığı	0.60 - 1.20 mm	0.60 - 1.20 mm	0.60 - 1.20 mm	0.80 - 2.40 mm
Standart Tel Sürme Makarası Ebadı	0.80 / 1.00 mm	0.80 / 1.00 mm	0.80 / 1.00 mm	1.00 / 1.20 mm
Makara Çapı	4 x 37 mm	4 x 37 mm	4 x 37 mm	4 x 37 mm
Tel Sürme Hızı	1 - 24 m/dk.	1 - 24 m/dk.	1 - 24 m/dk.	1 - 24 m/dk.
Tetikleme Kontrolü	2 / 4	2 / 4	2 / 4	2 / 4
Makara Kapasitesi	maks. 20kg	maks. 20kg	maks. 20kg	maks. 20kg
Boyutlar (u x g x y)	-	-	584 x 235 x 553 mm	584 x 235 x 553 mm
Ağırlık	-	-	24 kg	24 kg

Soğutma Sistemi

Soğutma Kapasitesi	1.02 kW	1.02 kW	1.02 kW	1.02 kW
Şebekeden Çekilen Akım (60Hz)	0.95 A	0.95 A	0.95 A	0.95 A
Boyutlar (u x g x y)	732 x 293 x 302 mm	732 x 293 x 302 mm	732 x 293 x 302 mm	732 x 293 x 302 mm
Ağırlık	24 kg	24 kg	24 kg	24 kg

Standart Aksesuarlar

Topraklama Pensesi ve Kablo	7905203505 (35 mm ² -5 m)	7905509505 (95mm ² -5m)
Gaz Hortumu	7907000002 (2 m)	

Opsiyonel Aksesuarlar

CO ₂ Isıtıcı (24V)	7020009003
Gaz Regülatörü (CO ₂)	7020001005
Gaz Regülatörü (Mix)	7020001004
Lava MIG 35 (3 m) Hava Soğutmalı MIG Torcu	7120035003
Lava MIG 40 (3 m) Hava Soğutmalı MIG Torcu	7120040003
Lava MIG 50W Su Soğutmalı MIG Torcu (3 m)	7120050003
MIG/MAG CO ₂ Aksesuar Seti*	7920000531/7920000551
MIG/MAG Mix / Argon Aksesuar Seti*	7920000535 / 7920000555

* Sipariş esnasında belirtilmelidir.

Sinerjik-Pulse Endüstriyel MIG/MAG Kaynak Makineleri

ID Smart Serisi **YENİ**

Seri Üretim için Sinerjik İnvörtör-Pulse Teknolojisi



Çelik
Paslanmaz Çelik
Alüminyum Alaşımları
Bakır Alaşımları
Nikel Alaşımları



ID 300MK Pulse Smart

ID 400MK Pulse Smart

ID 500MW Pulse Smart

Opsiyonel
5 kg (D200) Makara
Çantası

- 3 Faz 400V-50/60 Hz şebeke voltajı ve jeneratörlerle çalışır, %15'e kadar voltaj dalgalanmalarını tolere eder.
- İnvörtör teknolojisi sayesinde klasik makinelere göre enerji verimliliği yüksektir.
- Düşey ve Yatay kaynak karakteristiğe (CC/CV) sahip olduğundan, MIG/MAG yönteminin yanısıra Elektrod, Karbon Kesme ve TIG kaynağı da yapılabilir.
- Yüksek teknolojisi ve elektronik olarak optimize edilmiş endüktansı sayesinde sıçrama en düşük seviyededir. Tüm yöntemler için mükemmel kaynak karakteristiğine sahiptir.
- Konvansiyonel gazaltı makineleri ile çalışmaya alışmış kaynakçıların sinerjik makinelere geçişini kolaylaştırmak üzere, Klasik, Akıllı, Sinerjik olarak 3 değişik çalışma modu bulunmaktadır.
- Sinerjik modda optimum kaynak parametreleri için gerekli; tel tipi, tel çapı, gaz tipi ve kaynak yapılacak metalin kalınlık değerleri ayrıca, Yumuşak Başlama (Soft Start), Ön Gaz (Pre-Gas), Son Gaz (Post-Gas), Geri Yanma (Burn-Back) ayarları kolaylıkla seçilebilmektedir.
- Tel sürme ünitesine taşınmış tel ve gaz tipi, tel çapı ve kaynak yöntemleri ayarları ile önde sadeleştirilmiş bir kullanıcı arayüzü, kolay adaptasyon ve kullanım sağlar.
- 3 adet program hafızası bulunmaktadır.
- 4 makaralı ve 4 çeker encoder motorlu tel sürme sistemi sayesinde uzun torçlarda dahi iyi bir besleme, özellikle alüminyum ve özlü tel gibi yumuşak tellerle deforme etmeden sürekli kaynak yapma imkanı sunar.
- Ayrılabilir tel sürme ünitesi ile makine arasındaki kablo ara paketi standart 5 m olup, istek üzerine 30 m'ye kadar uzatılabilir.
- Serbest tel besleme ve gaz testi butonları mevcuttur.
- Tetikten farklı iş programı seçme olanağı vardır.
- Ø300, Ø270 ve Ø200 mm makaralar ve tüm bidon ambalajlar kullanılabilir.
- CO₂ ısıtıcı için 24V AC elektrik çıkışı vardır.
- magNET'e hazır yapısı sayesinde kaynak ve ortam bilgileri gerçek zamanlı olarak saklanır. Bazı değerler makine önündeki LCD panelden okunabilirken, diğer bilgiler (Toplam Ekipman Etkinliği-OEE, Kaynak Parametreleri-WP, Kalite vb.) magNET platformunda saklanarak izlenebilir veya raporlanabilir. (Opsiyonel)
- Kaynak akımı şebeke dalgalanmalarından ve uzun kablo bağlantılarından etkilenmez.
- Sıcaklık ve fanın akıllı kontrolü (SmartFan) sayesinde enerji tüketimi azalır ve makinenin ömrü uzar.
- Atölye ve sahada kolayca hareket ettirilebilmesi için büyük tekerlekleri ve gaz tüpü platformu vardır.
- Su soğutma ünitesi güçlü soğutma sağlar. (W modellerde)
- Standart Aksesuarlar makine ile birlikte gelmektedir.



EN 60974-1

EN 60974-10

RoHS

Pulse Model	ID 300MK Pulse Smart	ID 300M Pulse Smart
Pulse Torç Soğutmalı Model	ID 300MKW Pulse Smart	ID 300MW Pulse Smart
Şebeke Gerilimi (3 Faz)	400 V - 50/60 Hz	400 V - 50/60 Hz
Şebekeden Çekilen Güç	14.7 kVA (%40)	14.7 kVA(%40)
Kaynak Akım Ayar Sahası	50 - 300 ADC	50 - 300 ADC
Anma Kaynak Akımı	300 ADC (%40)	300 ADC (%40)
Maksimum Açık Devre Gerilimi	82 VDC	82 VDC
Boyutlar (u x g x y) (Su Soğutmalı Model)	1180 x 528 x 1137 mm	1170 x 528 x 1348 mm
Ağırlık	Hava Soğutmalı	86 kg
	Su Soğutmalı	110 kg
Koruma Sınıfı	IP 21	IP 21

Tel Sürme Sistemi

Tel Çapı Aralığı	0.80 - 1.20 mm	0.80 - 1.20 mm
Standart Tel Sürme Makarası Ebadı	0.80 / 1.00 mm	0.80 / 1.00 mm
Makara Çapı	4 x 37 mm	4 x 37 mm
Tel Sürme Hızı	1 - 24 m/dk.	1 - 24 m/dk.
Tetikleme Kontrolü	2 / 4 - 3 Job	2 / 4 - 3 Job
Makara Kapasitesi	maks. 20kg	maks. 20kg
Boyutlar (u x g x y)	-	684 x 330 x 447 mm
Ağırlık	-	23.7 kg

Soğutma Sistemi

Soğutma Kapasitesi	1.02 kW	1.02 kW
Şebekeden Çekilen Akım (60Hz)	0.95 A	0.95 A
Boyutlar (u x g x y)	732 x 293 x 302 mm	732 x 293 x 302 mm
Ağırlık	24 kg	24 kg

Standart Aksesuarlar

Topraklama Pensesi ve Kablo	7905203505 (35 mm ² - 5 m)
Gaz Hortumu	7907000002 (2 m)
Torç*	7120035003 / 7120050003
Regülatör*	7020001004 / 7020001005

* Sipariş esnasında belirtilmelidir.

Opsiyonel Aksesuarlar

CO ₂ Isıtıcı (24V)	7020009003	
Gaz Regülatörü (CO ₂)	7020001005	
Gaz Regülatörü (Mix)	7020001004	
Lava MIG 50W Su Soğutmalı MIG Torcu (3 m)	7120050003	
Lava MIG 50WR Su Soğutmalı Kumandalı MIG Torcu (3 m)	7120150003	
MIG/MAG CO ₂ Aksesuar Seti*	7920000531/7920000551	7920000541/7920000551
MIG/MAG Mix / Argon Aksesuar Seti*	7920000535 / 7920000555	7920000545 / 7920000555

* Sipariş esnasında belirtilmelidir.



Pulse Model	ID 400MK Pulse Smart	ID 400M Pulse Smart	
Pulse Torç Soğutmalı Model	ID 400MKW Pulse Smart	ID 400MW Pulse Smart	
Şebeke Gerilimi (3 Faz)	400 V - 50/60 Hz	400 V - 50/60 Hz	
Şebekeden Çekilen Güç	22.6 kVA (%40)	22.6 kVA (%40)	
Kaynak Akım Ayar Sahası	50 - 400 ADC	50 - 400 ADC	
Anma Kaynak Akımı	400 ADC (%40)	400 ADC (%40)	
Maksimum Açık Devre Gerilimi	82 VDC	82 VDC	
Boyutlar (u x g x y) (Su Soğutmalı Model)	1180 x 528 x 1137 mm	1170 x 528 x 1348 mm	
Ağırlık	Hava Soğutmalı	86 kg	103.5 kg
	Su Soğutmalı	110 kg	113.5 kg
Koruma Sınıfı	IP 21	IP 21	

Tel Sürme Sistemi

Tel Çapı Aralığı	0.80 - 1.60 mm	0.80 - 1.60 mm
Standart Tel Sürme Makarası Ebadı	1.00 / 1.20 mm	1.00 / 1.20 mm
Makara Çapı	4 x 37 mm	4 x 37 mm
Tel Sürme Hızı	1 - 24 m/dk.	1 - 24 m/dk.
Tetikleme Kontrolü	2 / 4 - 3 Job	2 / 4 - 3 Job
Makara Kapasitesi	maks. 20kg	maks. 20kg
Boyutlar (u x g x y)	-	684 x 330 x 447 mm
Ağırlık	-	23.7 kg

Soğutma Sistemi

Soğutma Kapasitesi	1.02 kW	1.02 kW
Şebekeden Çekilen Akım (60Hz)	0.95 A	0.95 A
Boyutlar	732 x 293 x 302 mm	732 x 293 x 302 mm
Ağırlık	24 kg	24 kg

Standart Aksesuarlar

Topraklama Pensesi ve Kablo	7905305005 (50mm ² - 5 m)
Gaz Hortumu	7907000002 (2 m)
Torç*	7120040003 / 7120050003
Regülatör*	7020001004 / 7020001005

* Sipariş esnasında belirtilmelidir.

Opsiyonel Aksesuarlar

CO ₂ Isıtıcı (24V)	7020009003
Gaz Regülatörü (CO ₂)	7020001005
Gaz Regülatörü (Mix)	7020001004
Lava MIG 50W Su Soğutmalı MIG Torcu (3 m)	7120050003
Lava MIG 50WR Su Soğutmalı Kumandalı MIG Torcu (3m)	7120150003
MIG/MAG CO ₂ Aksesuar Seti*	7920000541 / 7920000551
MIG/MAG Mix / Argon Aksesuar Seti*	7920000545 / 7920000555

* Sipariş esnasında belirtilmelidir.

Pulse Model**ID 500M Pulse Smart****Pulse Torç Soğutmalı Model****ID 500MW Pulse Smart**

Şebeke Gerilimi (3 Faz)	400 V - 50/60 Hz	
Şebekeden Çekilen Güç	32.7 kVA (%40)	
Kaynak Akım Ayar Sahası	50 - 500 ADC	
Anma Kaynak Akımı	500 ADC (%40)	
Maksimum Açık Devre Gerilimi	82 VDC	
Boyutlar (u x g x y) (Su Soğutmalı Model)	1170 x 528 x 1348 mm	
Ağırlık	Hava Soğutmalı	103.5 kg
	Su Soğutmalı	113.5 kg
Koruma Sınıfı	IP 21	

Tel Sürme Sistemi

Tel Çapı Aralığı	0.80 - 2.40 mm
Standart Tel Sürme Makarası Ebadı	1.00 / 1.20 mm
Makara Çapı	4 x 37 mm
Tel Sürme Hızı	1 - 24 m/dk.
Tetikleme Kontrolü	2 / 4 - 3 Job
Makara Kapasitesi	maks. 20kg
Boyutlar (u x g x y)	684 x 330 x 447 mm
Ağırlık	23.7 kg

Soğutma Sistemi

Soğutma Kapasitesi	1.02 kW
Şebekeden Çekilen Akım (60Hz)	0.95 A
Boyutlar	732 x 293 x 302 mm
Ağırlık	24 kg

Standart Aksesuarlar

Topraklama Pensesi ve Kablosu	7905509505 (95mm ² - 5 m)
Gaz Hortumu	7907000002 (2 m)
Torç*	7120040003 / 7120050003
Regülatör*	7020001004 / 7020001005

* Sipariş esnasında belirtilmelidir.

Opsiyonel Aksesuarlar

CO ₂ Isıtıcı (24V)	7020009003
Gaz Regülatörü (CO ₂)	7020001005
Gaz Regülatörü (Mix)	7020001004
Lava MIG 50W Su Soğutmalı MIG Torcu (3 m)	7120050003
Lava MIG 65W Su Soğutmalı MIG Torcu (3 m)	7120160003
Lava MIG 50WR Su Soğutmalı Kumandalı MIG Torcu (3 m)	7120150003
MIG/MAG CO ₂ Aksesuar Seti*	7920000541 / 7920000551
MIG/MAG Mix / Argon Aksesuar Seti*	7920000545 / 7920000555

* Sipariş esnasında belirtilmelidir.

Sinerjik-Pulse Endüstriyel MIG/MAG Kaynak Makineleri

ID Expert Serisi **YENİ**

Seri Üretim için Sinerjik İnvörtör-Pulse Teknolojisi



Çelik
Paslanmaz Çelik
Alüminyum Alaşımları
Bakır Alaşımları
Nikel Alaşımları



ID 400MK Pulse Expert

ID 400KW Pulse Expert

ID 500MW Pulse Expert



Opsiyonel
5 kg (D200) Makara
Çantası

- 3 Faz 400V-50/60 Hz şebeke voltajı ve jeneratörlerle çalışır, %15'e kadar voltaj dalgalanmalarını tolere eder.
- İnvörtör teknolojisi sayesinde klasik makinelere göre enerji verimliliği yüksektir.
- Düşey ve Yatay kaynak karakteristiğe (CC/CV) sahip olduğundan, MIG/MAG yönteminin yanısıra Elektrod, Karbon Kesme ve TIG kaynağı da yapılabilir.
- Yüksek teknolojisi ve elektronik olarak optimize edilmiş endüktansı sayesinde sıçrama en düşük seviyededir. Tüm yöntemler için mükemmel kaynak karakteristiğine sahiptir.
- Konvansiyonel gazaltı makineleri ile çalışmaya alışmış kaynakçıların sinerjik makinelere geçişini kolaylaştırmak üzere, Klasik, Akıllı, Sinerjik olarak 3 değişik çalışma modu bulunmaktadır.
- Sinerjik modda optimum kaynak parametreleri için gerekli; tel tipi, tel çapı, gaz tipi ve kaynak yapılacak metalin kalınlık değerleri ayrıca, Yumuşak Başlama (Soft Start), Ön Gaz (Pre-Gas), Son Gaz (Post-Gas), Geri Yanma (Burn-Back) ayarları kolaylıkla seçilebilmektedir.
- 6 tetik, double pulse ve benzeri gelişmiş özellikler ile profesyonel kullanıcılar için menü sistemi ile tüm fonksiyonlara erişim sunar.
- 100 adet program hafızası bulunmaktadır.
- 4 makaralı ve 4 çeker encoder motorlu tel sürme sistemi sayesinde uzun torçlarda dahi iyi bir besleme, özellikle alüminyum ve özlü tel gibi yumuşak tellerle deforme etmeden sürekli kaynak yapma imkanı sunar.
- Ayrılabilir tel sürme ünitesi ile makine arasındaki kablo ara paketi standart 5 m olup, istek üzerine 30 m'ye kadar uzatılabilir.
- Serbest tel besleme ve gaz testi butonları mevcuttur.
- Tetikten farklı iş programı seçme olanağı vardır.
- Ø300, Ø270 ve Ø200 mm makaralar ve tüm bidon ambalajlar kullanılabilir.
- CO₂ ısıtıcı için 24V AC elektrik çıkışı vardır.
- magNET'e hazır yapısı sayesinde kaynak ve ortam bilgileri gerçek zamanlı olarak saklanır. Bazı değerler makine önündeki LCD panelden okunabilirken, diğer bilgiler (Toplam Ekipman Etkinliği-OEE, Kaynak Parametreleri-WP, Kalite vb.) magNET platformunda saklanarak izlenebilir veya raporlanabilir. (Opsiyonel)
- Kaynak akımı şebeke dalgalanmalarından ve uzun kablo bağlantılarından etkilenmez.
- Sıcaklık ve fanın akıllı kontrolü (SmartFan) sayesinde enerji tüketimi azalır ve makinenin ömrü uzar.
- Atölye ve sahada kolayca hareket ettirilebilmesi için büyük tekerlekleri ve gaz tüpü platformu vardır.
- Su soğutma ünitesi güçlü soğutma sağlar. (W modellerde)
- Standart Aksesuarlar makine ile birlikte gelmektedir.



EN 60974-1

EN 60974-10

RoHS

Pulse Model	ID 300MK Pulse Expert	ID 300M Pulse Expert
Pulse Torç Soğutmalı Model	ID 300MKW Pulse Expert	ID 300MW Pulse Expert
Şebeke Gerilimi (3 Faz)	400 V - 50/60 Hz	400 V - 50/60 Hz
Şebekeden Çekilen Güç	14.7 kVA (%40)	14.7 kVA(%40)
Kaynak Akım Ayar Sahası	50 - 300 ADC	50 - 300 ADC
Anma Kaynak Akımı	300 ADC (%40)	300 ADC (%40)
Maksimum Açık Devre Gerilimi	82 VDC	82 VDC
Boyutlar (u x g x y) (Su Soğutmalı Model)	1180 x 528 x 1137 mm	1170 x 528 x 1348 mm
Ağırlık	Hava Soğutmalı	86 kg
	Su Soğutmalı	110 kg
Koruma Sınıfı	IP 21	IP 21

Tel Sürme Sistemi		
Tel Çapı Aralığı	0.80 - 1.20 mm	0.80 - 1.20 mm
Standart Tel Sürme Makarası Ebadı	0.80 / 1.00 mm	0.80 / 1.00 mm
Makara Çapı	4 x 37 mm	4 x 37 mm
Tel Sürme Hızı	1 - 24 m/dk.	1 - 24 m/dk.
Tetikleme Kontrolü	2 / 4 / 6 - 100 Job	2 / 4 / 6 - 100 Job
Makara Kapasitesi	maks. 20kg	maks. 20kg
Boyutlar (u x g x y)	-	684 x 330 x 447 mm
Ağırlık	-	23.7 kg

Soğutma Sistemi		
Soğutma Kapasitesi	1.02 kW	1.02 kW
Şebekeden Çekilen Akım (60Hz)	0.95 A	0.95 A
Boyutlar (u x g x y)	732 x 293 x 302 mm	732 x 293 x 302 mm
Ağırlık	24 kg	24 kg

Standart Aksesuarlar	
Topraklama Pensesi ve Kablo	7905203505 (35mm ² - 5 m)
Gaz Hortumu	7907000002 (2 m)
Torç*	7120035003 / 7120050003
Regülatör*	7020001004 / 7020001005

* Sipariş esnasında belirtilmelidir.

Opsiyonel Aksesuarlar	
CO ₂ Isıtıcı (24V)	7020009003
Gaz Regülatörü (CO ₂)	7020001005
Gaz Regülatörü (Mix)	7020001004
Lava MIG 50W Su Soğutmalı MIG Torcu (3 m)	7120050003
Lava MIG 50WR Su Soğutmalı Kumandalı MIG Torcu (3 m)	7120150003
MIG/MAG CO ₂ Aksesuar Seti*	7920000541 / 7920000551
MIG/MAG Mix / Argon Aksesuar Seti*	7920000545 / 7920000555

* Sipariş esnasında belirtilmelidir.



Pulse Model	ID 400MK Pulse Expert	ID 400M Pulse Expert	
Pulse Torç Soğutmalı Model	ID 400MKW Pulse Expert	ID 400MW Pulse Expert	
Şebeke Gerilimi (3 Faz)	400 V - 50/60 Hz	400 V - 50/60 Hz	
Şebekeden Çekilen Güç	22.6 kVA (%40)	22.6 kVA (%40)	
Kaynak Akım Ayar Sahası	50 - 400 ADC	50 - 400 ADC	
Anma Kaynak Akımı	400 ADC (%40)	400 ADC (%40)	
Maksimum Açık Devre Gerilimi	82 VDC	82 VDC	
Boyutlar (u x g x y) (Su Soğutmalı Model)	1137 x 528 x 1180 mm	1170 x 528 x 1348 mm	
Ağırlık	Hava Soğutmalı	86 kg	103.5 kg
	Su Soğutmalı	110 kg	113.5 kg
Koruma Sınıfı	IP 21	IP 21	

Tel Sürme Sistemi

Tel Çapı Aralığı	0.80 - 1.60 mm	0.80 - 1.60 mm
Standart Tel Sürme Makarası Ebadı	1.00 / 1.20 mm	1.00 / 1.20 mm
Makara Çapı	4 x 37 mm	4 x 37 mm
Tel Sürme Hızı	1 - 24 m/dk.	1 - 24 m/dk.
Tetikleme Kontrolü	2 / 4 / 6 - 100 Job	2 / 4 / 6 - 100 Job
Makara Kapasitesi	maks. 20kg	maks. 20kg
Boyutlar (u x g x y)	-	684 x 330 x 447 mm
Ağırlık	-	23.7 kg

Soğutma Sistemi

Soğutma Kapasitesi	1.02 kW	1.02 kW
Şebekeden Çekilen Akım (60Hz)	0.95 A	0.95 A
Boyutlar (u x g x y)	732 x 293 x 302 mm	732 x 293 x 302 mm
Ağırlık	24 kg	24 kg

Standart Aksesuarlar

Topraklama Pensesi ve Kablosu	7905305005 (50mm ² - 5m)
Gaz Hortumu	7907000002 (2 m)
Torç*	7120040003 / 7120050003
Regülatör*	7020001004 / 7020001005

* Sipariş esnasında belirtilmelidir.

Opsiyonel Aksesuarlar

CO ₂ Isıtıcı (24V)	7020009003
Gaz Regülatörü (CO ₂)	7020001005
Gaz Regülatörü (Mix)	7020001004
Lava MIG 50W Su Soğutmalı MIG Torcu (3 m)	7120050003
Lava MIG 50WR Su Soğutmalı Kumandalı MIG Torcu (3 m)	7120150003
MIG/MAG CO ₂ Aksesuar Seti*	7920000541 / 7920000551
MIG/MAG Mix / Argon Aksesuar Seti*	7920000545 / 7920000555

* Sipariş esnasında belirtilmelidir.

Pulse Model**ID 500M Pulse Expert****Pulse Torç Soğutmalı Model****ID 500MW Pulse Expert**

Şebeke Gerilimi (3 Faz)	400 V - 50/60 Hz	
Şebekeden Çekilen Güç	32.7 kVA (%40)	
Kaynak Akım Ayar Sahası	50 - 500 ADC	
Anma Kaynak Akımı	500 ADC (%40)	
Maksimum Açık Devre Gerilimi	82 VDC	
Boyutlar (u x g x y) (Su Soğutmalı Model)	1170 x 528 x 1348 mm	
Ağırlık	Hava Soğutmalı	103.5 kg
	Su Soğutmalı	113.5 kg
Koruma Sınıfı	IP 21	

Tel Sürme Sistemi

Tel Çapı Aralığı	0.80 - 2.40 mm
Standart Tel Sürme Makarası Ebadı	1.00 / 1.20 mm
Makara Çapı	4 x 37 mm
Tel Sürme Hızı	1 - 24 m/dk.
Tetikleme Kontrolü	2 / 4 / 6 - 100 Job
Makara Kapasitesi	maks. 20kg
Boyutlar (u x g x y)	684 x 330 x 447 mm
Ağırlık	23.7 kg

Soğutma Sistemi

Soğutma Kapasitesi	1.02 kW
Şebekeden Çekilen Akım (60Hz)	0.95 A
Boyutlar (u x g x y)	732 x 293 x 302 mm
Ağırlık	24 kg

Standart Aksesuarlar

Topraklama Pensesi ve Kablosu	7905509505 (95mm ² - 5m)
Gaz Hortumu	7907000002 (2 m)
Torç*	7120040003 / 7120050003
Regülatör*	7020001004 / 7020001005

* Sipariş esnasında belirtilmelidir.

Opsiyonel Aksesuarlar

CO ₂ Isıtıcı (24V)	7020009003
Gaz Regülatörü (CO ₂)	7020001005
Gaz Regülatörü (Mix)	7020001004
Lava MIG 50W Su Soğutmalı MIG Torcu (3 m)	7120050003
Lava MIG 65W Su Soğutmalı MIG Torcu (3 m)	7120160003
Lava MIG 50WR Su Soğutmalı Kumandalı MIG Torcu (3 m)	7120150003
MIG/MAG CO ₂ Aksesuar Seti*	7920000541 / 7920000551
MIG/MAG Mix / Argon Aksesuar Seti*	7920000545 / 7920000555

* Sipariş esnasında belirtilmelidir.

Sinerjik-Pulse Endüstriyel MIG/MAG Kaynak Makineleri

ID Advanced Serisi **YENİ**

Yeni Nesil Kaynak



Çelik
Paslanmaz Çelik
Alüminyum Alaşımları
Bakır Alaşımları
Nikel Alaşımları



- 3 Faz 400V-50/60 Hz şebeke voltajı ve jeneratörlerle çalışır, %15'e kadar voltaj dalgalanmalarını tolere eder.
- İnvörtör teknolojisi sayesinde klasik makinelere göre enerji verimliliği yüksektir.
- Düşey ve Yatay kaynak karakteristiğe (CC/CV) sahip olduğundan sinerjik pulse / double pulse MIG/MAG kaynağı, DC LIFT TIG kaynağı, elektrod kaynağı (MMA) ve karbon kesme (gouging) yapabilmektedir.
- Kaynak verimliliğini ve hızını arttıran özel kaynak fonksiyonlarına sahiptir.
- Kaynak performansını arttıran dijital kontrol alt yapısı bulunmaktadır.
- Sıcaklık ve fanın akıllı kontrolü (SmartFan) sayesinde enerji tüketimi azalır ve makinenin ömrü uzar. Yüksek performanslı soğutma sağlar.
- Dijital kalibrasyon desteği sunar.
- Entegre edilmiş magNET ve dijital haberleşme arayüzleri (Wi-Fi, Ethernet, Bluetooth) ile kaynak parametrelerinin güvenli veri aktarımı ile Cloud üzerinde depolanması, uzaktan yönetilmesi, izlenebilirliği, dijital WPS özellikleri ve diğer ürünlerle entegrasyon özelliklerine sahiptir.
- Dokunmatik ekran ve donanımsal kontrolcüler ile hızlı parametre ayarı ve kolay kullanım sunar.
- Kaynak yöntemine uygun dinamik eğri üzerinden görsel geri bildirim ile kaynak parametreleri hızlı ve kolay bir şekilde ayarlanır.
- USB arayüzü ile makineler arası kolay veri transferi sağlar (Kaynakçı, Job vb.).
- Yazılım ve sinerjik parametre güncellemeleri uzaktan (OTA teknolojisi) veya USB arayüzü ile kolaylıkla gerçekleştirilir.
- Tüm robot markalarıyla bağlantı desteği bulunur.



EN 60974-1

EN 60974 -10

RoHS

Pulse Model**ID 500M Advanced****Pulse Torç Soğutmalı Model****ID 500MW Advanced**

Şebeke Gerilimi (3 Faz)	400 V - 50/60 Hz	
Şebekeden Çekilen Güç	32.7 kVA (%40)	
Kaynak Akım Ayar Sahası	50 - 500 ADC	
Anma Kaynak Akımı	500 ADC (%40)	
Maksimum Açık Devre Gerilimi	82 VDC	
Boyutlar (u x g x y)	1170 x 528 x 1348 mm	
Ağırlık	Hava Soğutmalı	103.5 kg
	Su Soğutmalı	113.5 kg
Koruma Sınıfı	IP 21	

Tel Sürme Sistemi

Tel Çapı Aralığı	0.80 - 2.40 mm
Standart Tel Sürme Makarası Ebadı	1.00 / 1.20 mm
Makara Çapı	4 x 37 mm
Tel Sürme Hızı	1 - 24 m/dk.
Tetikleme Kontrolü	2 / 4 / 6 - 100 Job
Makara Kapasitesi	maks. 20kg
Boyutlar (u x g x y)	684 x 330 x 447 mm
Ağırlık	23.7 kg

Soğutma Sistemi

Soğutma Kapasitesi	1.02 kW
Şebekeden Çekilen Akım (60Hz)	0.95 A
Boyutlar (u x g x y)	732 x 293 x 302 mm
Ağırlık	23,5 kg

Standart Aksesuarlar

Topraklama Pensesi ve Kablosu	7905509505 (95mm ² - 5 m)
Gaz Hortumu	7907000002 (2 m)

Opsiyonel Aksesuarlar

CO ₂ Isıtıcı (24V)	7020009003
Gaz Regülatörü (CO ₂)	7020001005
Gaz Regülatörü (Mix)	7020001004
Lava MIG 40 (3 m) Hava Soğutmalı MIG Torcu	7120040003
Lava MIG 50W Su Soğutmalı MIG Torcu (3 m)	7120050003
Lava MIG 65W Su Soğutmalı MIG Torcu (3 m)	7120160003
MIG/MAG CO ₂ Aksesuar Seti*	7920000541 / 7920000551
MIG/MAG Mix / Argon Aksesuar Seti*	7920000545 / 7920000555

* Sipariş esnasında belirtilmelidir.

Sinerjik-Pulse Endüstriyel MIG/MAG Kaynak Makineleri

ID Robotik Serisi **YENİ**

Seri Üretim için Sinerjik İnvörtör-Pulse Teknolojisi



Çelik
Paslanmaz Çelik
Alüminyum Alaşımları
Bakır Alaşımları
Nikel Alaşımları



ID 500MWR Uyumlu
Robotik
Tel Sürme Ünitesi

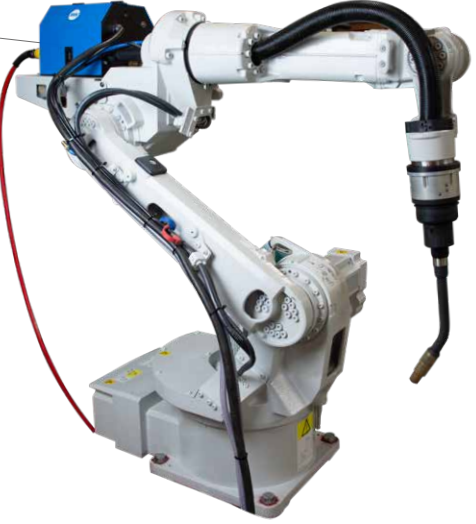

- 3 Faz 400V-50/60 Hz şebeke voltajı ve jeneratörlerle çalışır, %15'e kadar voltaj dalgalanmalarını tolere eder.
- İnvörtör teknolojisi sayesinde klasik makinelere göre enerji verimliliği yüksektir.
- Düşey ve Yatay kaynak karakteristiğe (CC/CV) sahip olduğundan, MIG/MAG yönteminin yanısıra Elektrod, Karbon Kesme ve TIG kaynağı da yapılabilir.
- Yüksek teknolojisi ve elektronik olarak optimize edilmiş endüktansı sayesinde sıçrama en düşük seviyededir. Tüm yöntemler için mükemmel kaynak karakteristiğine sahiptir.
- ID 500MWR data paketini paylaşan her marka robota bağlanabilir.
- Güçlü ve hafif robotik tel sürme ünitesi ile robot kollarına hızlı ve kolay entegre olur.
- Konvansiyonel gazaltı makineleri ile çalışmaya alışmış kaynakçıların sinerjik makinelere geçişini kolaylaştırmak üzere, Klasik, Akıllı, Sinerjik olarak 3 değişik çalışma modu bulunmaktadır.
- Sinerjik moda optimum kaynak parametreleri için gerekli; tel tipi, tel çapı, gaz tipi ve kaynak yapılacak metalin kalınlık değerleri ayrıca, Yumuşak Başlama (Soft Start), Ön Gaz (Pre-Gas), Son Gaz (Post-Gas), Geri Yanma (Burn-Back) ayarları kolaylıkla seçilebilmektedir.
- 6 tetik, double pulse ve benzeri gelişmiş özellikler ile profesyonel kullanıcılar için menü sistemi ile tüm fonksiyonlara erişim sunar.
- 4 makaralı ve 4 çeker encoder motorlu tel sürme sistemi sayesinde uzun torçlarda dahi iyi bir besleme, özellikle alüminyum ve özlü tel gibi yumuşak tellerle deforme etmeden sürekli kaynak yapma imkanı sunar.
- Serbest tel besleme ve gaz testi butonları mevcuttur.
- Tetikten farklı iş programı seçme olanağı vardır.
- Ø300, Ø270 ve Ø200 mm makaralar ve tüm bidon ambalajlar kullanılabilir.
- CO₂ ısıtıcı için 24V AC elektrik çıkışı vardır.
- magNET'e hazır yapısı sayesinde kaynak ve ortam bilgileri gerçek zamanlı olarak saklanır. Bazı değerler makine önündeki LCD panelden okunabilirken, diğer bilgiler (Toplam Ekipman Etkinliği-OEE, Kaynak Parametreleri-WP, Kalite vb.) magNET platformunda saklanarak izlenebilir veya raporlanabilir. (Opsiyonel)
- Kaynak akımı şebeke dalgalanmalarından ve uzun kablo bağlantılarından etkilenmez.
- Sıcaklık ve fanın akıllı kontrolü (SmartFan) sayesinde enerji tüketimi azalır ve makinenin ömrü uzar.

Model		ID 500MWR Pulse Expert
Şebeke Gerilimi (3 Faz)		400 V - 50/60 Hz
Şebekeden Çekilen Güç		30.8 kVA (%40)
Kaynak Akım Ayar Sahası		50 - 500 ADC
Anma Kaynak Akımı		500 ADC (%40)
Maksimum Açık Devre Gerilimi		82 VDC
Boyutlar (u x g x y)		1078 x 528 x 962 mm
Ağırlık	Hava Soğutmalı	88 kg
	Su Soğutmalı	112 kg
Koruma Sınıfı		IP 21

Tel Sürme Sistemi		
Tel Çapı Aralığı		0.80 - 2.40 mm
Standart Tel Sürme Makarası Ebadı		1.00 / 1.20 mm
Makara Çapı		4 x 37 mm
Tel Sürme Hızı		1 - 24 m/dk.
Tetikleme Kontrolü		2 / 4 / 6 - 100 Job
Makara Kapasitesi		maks. 20kg
Boyutlar (u x g x y)		277x 218 x 198 mm
Ağırlık		6 kg

Soğutma Sistemi		
Soğutma Kapasitesi		1.02 kW
Şebekeden Çekilen Akım (60Hz)		0.95 A
Boyutlar		732 x 293 x 302 mm
Ağırlık		23,5 kg

Ürün Kodları







	Kompakt	Ayrı Tel Sürme Üniteli (5 m)	Ayrı Tel Sürme Üniteli (10 m)	Ayrı Tel Sürme Üniteli (15 m)	Ayrı Tel Sürme Üniteli (20 m)	Tel Sürme Ünitesi Tipi
monoMIG 200ik	521K2000M0	-	-	-	-	-
megaMIG	521M0200M0	-	-	-	-	-
ID 250MK Eco	523525AK00	-	-	-	-	-
ID 250MKW Eco	523525WK00	-	-	-	-	-
ID 350MK Eco	523535AK00	-	-	-	-	-
ID 350MKW Eco	523535WK00	-	-	-	-	-
ID 350M Eco	-	523535A110	523535A120	-	-	Kapalı
ID 350MW Eco	-	523535W110	523535W120	-	-	Kapalı
ID 500M Eco	-	523550A110	523550A120	-	-	Kapalı
ID 500MW Eco	-	523550W110	523550W120	523550W130	523550W140	Kapalı
ID 300 M Pulse Smart	-	524130A210	-	-	-	Açık
ID 300 MW Pulse Smart	-	524230W210	-	-	-	Açık
ID 400 M Pulse Smart	-	524240A210	-	-	-	Açık
ID 400 MW Pulse Smart	-	524240W210	-	-	-	Açık
ID 500 M Pulse Smart	-	524250A210	524250A220	524250A230	524250A240	Açık
ID 500 MW Pulse Smart	-	524250W210	524250W220	524250W230	524250W240	Açık
ID 300 M Pulse Expert	-	524430A210	-	-	-	Açık
ID 300 MW Pulse Expert	-	524430W210	-	-	-	Açık
ID 400 M Pulse Expert	-	524440A210	-	-	-	Açık
ID 400 MW Pulse Expert	-	524440W210	-	-	-	Açık
ID 500 M Pulse Expert	-	524450A210	524450A220	524450A230	524450A240	Açık
ID 500 MW Pulse Expert	-	523450W210	523450W220	523450W230	523450W240	Açık
ID 500 MWR Expert	524750W210	-	-	-	-	-
ID 500 M Advanced	-	525650A210	525650A220	525650A230	525650A240	Açık
ID 500 MW Advanced	-	525650W210	525650W220	525650W230	525650W240	Açık

*Opsiyonel tel sürme ünitesi talepleri için irtibata geçiniz.

MIG/MAG Torçları ve Sarf Malzemeleri

50WR Kumanda Opsiyonları		100 - 200 A	250 - 400 A	500 A	600 A		
							
		Lava MIG 15	Lava MIG 25	Lava MIG 35	Lava MIG 40	Lava MIG 50W	Lava MIG 65W
Kaynak Kapasitesi	CO ₂	150 A (%60)	200 A (%60)	300 A (%60)	340 A (%60)	450 A (%100)	600 A (%100)
Sipariş Kodları	3 m	7120015003	7120020003	7120035003	7120040003	7120050003	7120160003
	4 m	7120015004	7120020004	7120035004	7120040004	712050004	7120160004
	5 m	7120015005	7120020005	7120035005	7120040005	712050005	7120160005
Soğutma Tipi		Hava	Hava	Hava	Hava	Su	Çift Su

Sarf Malzemeleri

Kategori	Resim	Boyut	Sarf Malzemeleri								
			100 - 200 A	250 - 400 A	500 A	600 A					
Nozul		12 mm	7022001253	7022011253	-	-	-				
		15 mm	-	7022001554	-	7022101575	-				
		16 mm	-	-	7022001684	-	7022001675	-			
		17 mm	-	-	-	-	-	7022101777			
		Adaptör	-	-	-	-	-	7022302821			
		Kontakleme		Standart	0.60 mm	7023062506 (M6xL25)	7023062806 (M6xL28)	-	-		
0.80 mm	7023062508 (M6xL25)				7023062808 (M6xL28)	7023083008 (M8xL30)	-				
1.00 mm	7023062510 (M6xL25)				7023062810 (M6xL28)	7023083010 (M8xL30)	-				
1.20 mm	7023062512 (M6xL25)				7023062812 (M6xL28)	7023083012 (M8xL30)	7023213512 (M10xL30 CuCrZr)				
1.40 mm	-				-	7023083014 (M8xL30)	-				
1.60 mm	-				7023062816 (M6xL28)	7023083016 (M8xL30)	7023213516 (M10xL35 CCuCrZr)				
Alüminyum	1.00 mm			-	7023162810 (M6xL28)	7023183010 (M8xL30)	-	-			
	1.20 mm			-	7023162812 (M6xL28)	7023183012 (M8xL30)	-	-			
	KTM Tutucu				M6	7026000156	7026000256	7026000356	-	-	
					M8	-	-	7026000358	7026000408	7026000508	-
					M10	-	-	-	-	-	7026000610
	Gaz Dağıtıcısı				Seramik	-	7024100024	7024100035	7024100050	7024100050	7024100065
Bakır		-	7026000246		-	-	-	-			
Çelik Spiral		0.60 mm - 0.90 mm	3 m	-	-	7025030609	-				
			4 m	-	-	7025040609	-				
			5 m	-	-	-	-				
		1.00 mm - 1.20 mm	3 m	-	-	7025031216	-				
			4 m	-	-	7025041012	-				
			5 m	-	-	7025051012	-				
		1.20 mm - 1.60 mm	3 m	-	-	7025031216	-				
			4 m	-	-	7025041216	-				
			5 m	-	-	7025051216	-				
		1.60 mm - 2.40 mm	3 m	-	-	7025031624	-				
			-	-	-	-	-				
		Teflon Spiral		0.60 mm - 0.90 mm	3 m	-	-	7025530610	-		
3 m	-				-	7025531012	-				
1.00 mm - 1.20 mm	3 m			-	-	7025531012	-				
	3 m			-	-	7025531216	-				
1.20 mm - 1.60 mm	3 m			-	-	7025531216	-				
	3 m			-	-	7025531216	-				
Tel Sürme Makaraları*		RS / ID		-	-	-	-				
		0.6-0.8 mm	-	-	7027000608 / 7027400608	-					
		0.8-1.0 mm	-	-	7027000810 / 7027400810	-					
		1.0-1.2 mm	-	-	7027001012 / 7027401012	-					
		1.2-1.6 mm	-	-	7027001216 / 7027401216	-					

*2012 ve sonrası Magmaweld makinelerinde kullanılır. Önceki üretim ve Lorch ekipmanları için iletişime geçiniz.

Tařınabilir TIG Kaynak Makineleri

monoTIG 160i
monoTIG 200i

HF Ünitesi İerir



Paslanmaz elik
elik



- 1 Faz 230V-50/60 Hz řebeke voltajı ve jeneratörlerle alıřır, %15'e kadar voltaj dalgalanmalarını tolere eder.
- İnvörtör teknolojisi sayesinde klasik makinelere göre enerji verimi yüksektir.
- TIG ark ateřlemesi HF veya Lift TIG ile yapılır.
- 5 amperden bařlayan kararlı bařlangı akımı sayesinde ince metallerin kaynağında ok iyi sonular verir.
- Temel TIG ayarları olan, Kaynak Akımı, Akım İniř Hızı (Slope-Down), Ön Gaz (Pre-Gas), Son Gaz (Post-Gas) ve Krater Doldurma özellikleri vardır.
- Dijital göstergesinden kaynak parametreleri hassas olarak izlenebilir.
- Tetikleme, tor ile 2/4 ve ayak pedalı ile On/Off řeklinde yapılabilir.
- Rutil ve Bazik örtülü elektrodların kaynağı için mükemmel kaynak karakteristiğine sahiptir.
- Kaynak akımı řebeke dalgalanmalarından ve uzun kablo baėlantılarından etkilenmez.
- Aık havada da kullanılmak üzere tasarlanmıř olup, IP 23 koruma sınıfına sahiptir.
- Hafif ve kolay tařınabilir olmasına raėmen zorlu alıřma řartlarına uzun süre dayanır.
- Fan soėutmalıdır ve ařırısı ısınmaya karřı termik korumalıdır.
- Standart Aksesuarlar makine ile birlikte gelmektedir.



EN 60974-1

EN 60974 -10

RoHS

	monoTIG 160i	monoTIG 200i
Şebeke Gerilimi (1 Faz)	230 V - 50/60Hz	230 V - 50/60Hz
Şebekeden Çekilen Güç (MMA)	7.41 kVA (%20)	9.55 kVA (%14)
Şebekeden Çekilen Güç (TIG)	5.01 kVA (%30)	6.69 kVA (%25)
Kaynak Akım Ayar Sahası	5 - 160 ADC	5 - 200 ADC
Anma Kaynak Akımı	160 ADC (%30)	200 ADC (%25)
Açık Devre Gerilimi	65 VDC	65 VDC
Kaynak Elektrod Çapı Aralığı	1.60 - 3.25 mm	2.00 - 4.00 mm
Tungsten Elektrod Çapı Aralığı	1.20 - 2.40 mm	1.00 - 2.40 mm
Boyutlar (u x g x y)	520 x 160 x 312 mm	520 x 160 x 312 mm
Ağırlık	9.5 kg	10 kg
Koruma Sınıfı	IP 23	IP 23

Standart Aksesuarlar

Topraklama Pensesi ve Kablosu	7905201603 (16 mm ² - 3 m)	7905212503 (25 mm ² - 3 m)
Elektrod Pensesi ve Kablosu	-	-
Gaz Hortumu	7907000002 (2 m)	7907000002 (2 m)
Torç (Hava Soğutmalı 4 m)	7110018004	7110018004

Opsiyonel Aksesuarlar

Su Soğutma Ünitesi (CSP 40)	7910005200	7910005200
Gaz Regülatörü	7020001004	7020001004
Elektrod Pensesi ve Kablosu	7906201603 (16 mm ² - 3 m)	7906202503 (25 mm ² - 3 m)
Lava TIG 26 (8 m) Hava Soğutmalı TIG Torcu	7110018008	7110018008
Lava TIG 18W (4 m) Su Soğutmalı TIG Torcu	7110038004	7110038004
Lava TIG 18W (8 m) Su Soğutmalı TIG Torcu	7110038008	7110038008
TIG Aksesuar Seti Hava Soğutmalı (Torç + Regülatör)	7910000510	7910000510
TIG Aksesuar Seti Su Soğutmalı (Torç + Regülatör)	7910000530	7910000530
Ayak Pedalı (On/Off)	7910000130	7910000130
Taşıma Arabası	7910000100	7910000100



Taşıma Arabası



Ayak Pedalı

Tařınabilir Profesyonel TIG Kaynak Makineleri

monoTIG 165ip
monoTIG 200ip

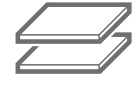

Paslanmaz elik
elik

Atölyeler için İnvertör Pulse Teknolojisi



- 1 Faz 230V-50/60 Hz řebeke voltajı ve jeneratörlerle alıřır, %15'e kadar voltaj dalgalanmalarını tolere eder. Besleme voltajının ařırı yüksek veya düşük olmasına karřı özel koruması vardır.
- İnvertör teknolojisi sayesinde klasik makinelere göre enerji verimi yüksektir.
- TIG ark ateřlemesi HF veya Lift TIG ile yapılır.
- 5 amperden bařlayan kararlı bařlangıç akımı ve pulse özellięi sayesinde ok ince metaller dahi kaynatabilir.
- Profesyonel TIG ayarları olan; Ön gaz (Pre-Gas), Akım Yükseliř Hızı (Slope-Up), Kaynak Akımı, Pulse Frekans ve Geniřlięi, Akım İniř Hızı (Slope-Down), Son Gaz (Post-Gas), Krater Doldurma fonksiyonlarına sahiptir.
- 10 adet program hafızaya kaydedilebilir.
- Puntalama zaman ayar fonksiyonu vardır.
- Dijital göstergesinden kaynak parametrelerini hassas olarak ayarlanır ve izlenir.
- Tor ve On/OFF ayak pedalı ile 2/4 tetikleme yapılabilmektedir.
- Rutil ve Bazik örtümlü elektrodların kaynaęı için mükemmel kaynak karakteristięine sahiptir. Kolay ateřleme için Hot Start, ark kararlılıęı için Arc-Force ve elektrodun yapıřmasını önlemek için Anti Stick özelliklerine sahiptir.
- Kaynak akımı řebeke dalgalanmalarından ve uzun kablo baęlantılarından etkilenmez.
- Kolay tařınabilir olmasına raęmen zorlu alıřma řartlarına uzun süre dayanır.
- Fan soęutmalıdır ve ařırı ısınmaya karřı termik korumalıdır.
- Standart Aksesuarlar makine ile birlikte gelmektedir.



EN 60974-1

EN 60974 -10

RoHS

	monoTIG 165ip	monoTIG 200ip
Şebeke Gerilimi (1 Faz)	230 V - 50/60Hz	230 V - 50/60Hz
Şebekeden Çekilen Güç (MMA)	7.41 kVA (%30)	9.55 kVA (%25)
Şebekeden Çekilen Güç (TIG)	5.01 kVA (%30)	6.69 kVA (%25)
Kaynak Akım Ayar Sahası	5 - 160 ADC	5 - 200 ADC
Anma Kaynak Akımı	160 ADC (%30)	200 ADC (%25)
Açık Devre Gerilimi	65 VDC	65 VDC
Kaynak Elektrod Çapı Aralığı	2.00 - 3.25 mm	2.00 - 4.00 mm
Tungsten Elektrod Çapı Aralığı	1.00 - 2.40 mm	1.00 - 2.40 mm
Boyutlar (u x g x y)	521 x 160 x 311 mm	521 x 160 x 311 mm
Ağırlık	10.6 kg	10.6 kg
Koruma Sınıfı	IP 23	IP 23

Standart Aksesuarlar

Topraklama Pensesi ve Kablosu	7905201603 (16 mm ² - 3 m)	7905212503 (25 mm ² - 3 m)
Gaz Hortumu	7907000002 (2 m)	7907000002 (2 m)
Torç	7110018004	7110018004

Opsiyonel Aksesuarlar

Elektrod Pensesi ve Kablosu	7906201603 (16 mm ² - 3 m)	7906202503 (25 mm ² - 3 m)
Gaz Regülatörü	7020001004	7020001004
Su Soğutma Ünitesi	7910005200	7910005200
Lava TIG 26 (8 m) Hava Soğutmalı TIG Torcu	7110018008	7110018008
Lava TIG 18W (4 m) Su Soğutmalı TIG Torcu	7110038004	7110038004
Lava TIG 18W (8 m) Su Soğutmalı TIG Torcu	7110038008	7110038008
TIG Aksesuar Seti Hava Soğutmalı (Torç + Regülatör)	7910000510	7910000510
TIG Aksesuar Seti Su Soğutmalı (Torç + Regülatör)	7910000530	7910000530
Ayak Pedalı (On/Off)	7910000130	7910000130
Ayak Pedalı (Akım Ayarlı)	-	-
Taşıma Arabası	7910000100	7910000100



Taşıma Arabası



Ayak Pedalı

Tařınabilir Profesyonel TIG Kaynak Makineleri

monoTIG 220ip
monoTIG 220ipw

Geliřmiř Fonksiyonlara Sahip İnterör-Pulse Teknolojisi

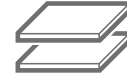

Paslanmaz Çelik
Çelik
Bakır Alařımları
Nikel Alařımları



- 1 Faz 230V-50/60 Hz řebeke voltajı ve jeneratörlerle çalıřır, %15'e kadar voltaj dalgalanmalarını tolere eder. Besleme voltajının ařırı yüksek veya dūřük olmasına karřı özel koruması vardır.
- İnterör teknolojisi sayesinde klasik makinelere göre enerji verimi yüksektir.
- TIG ark ateřlemesi HF veya Lift TIG ile yapılır.
- 3 amperden bařlayan kararlı bařlangıç akımı ve pulse özellięi sayesinde çok ince metaller dahi kaynatabilir.
- Profesyonel TIG ayarları olan; Ön gaz (Pre-Gas), Akım Yükseliř Hızı (Slope-Up), Kaynak Akımı, Pulse Frekans ve Geniřlięi, Akım İniř Hızı (Slope-Down), Son Gaz (Post-Gas), Krater Doldurma fonksiyonlarına sahiptir.
- coldTIG özellięi sayesinde çapaksız, yüksek kaliteli, parlak kaynak dikiřleri elde edilir.
- 100 adet program hafızaya kaydedilebilir.
- Puntalama zaman ayar fonksiyonu vardır.
- Dijital göstergesinde kaynak parametrelerini hassas olarak ayarlanır ve izlenir.
- Torç ve ayak pedalı ile 2/4 tetikleme ve akım ayarı yapılabilir.
- Rutil ve Bazik örtülu elektrodların kaynaęı için mükemmel kaynak karakteristięine sahiptir. Kolay ateřleme için Hot Start, ark kararlılıęı için Arc-Force ve elektrodun yapıřmasını önlemek için Anti Stick özelliklerine sahiptir.
- Madenler gibi tehlikeli ortamlarda da kullanabilmek için VRD seçeneęi vardır.
- Kaynak akımı řebeke dalgalanmalarından ve uzun kablo baęlantılarından etkilenmez.
- Kolay tařınabilir olmasına raęmen zorlu çalıřma řartlarına uzun süre dayanır.
- Fan soęutmalıdır ve ařırı ısınmaya karřı termik korumalıdır.
- Su soęutma ünitesinde ayrı bir 220V beslemeye ihtiyaç duymadan makine üzerinden besleme imkanı sunar. Soęutma ihtiyaçına göre Start/ Stop komutları makine tarafından otomatik olarak verilir.*
- Standart Aksesuarlar makine ile birlikte gelmektedir.

* Su soęutmalı modellerde geçerlidir.



EN 60974-1

EN 60974 -10

RoHS

	monoTIG 220ip	monoTIG 220ipw
Şebeke Gerilimi (1 Faz)	230 V - 50/60Hz	230 V - 50/60Hz
Şebekeden Çekilen Güç (MMA)	9.2 kVA (%15)	9.2 kVA (%15)
Şebekeden Çekilen Güç (TIG)	8.05 kVA (%20)	8.05 kVA (%20)
Kaynak Akım Ayar Sahası	3 - 220 ADC	3 - 220 ADC
Anma Kaynak Akımı	220 ADC (%20)	220 ADC (%20)
Açık Devre Gerilimi	87 VDC	87 VDC
Kaynak Elektrod Çapı Aralığı	2.00 - 5.00 mm	2.00 - 5.00 mm
Tungsten Elektrod Çapı Aralığı	1.00 - 2.40 mm	1.00 - 2.40 mm
Boyutlar (u x g x y)	474 x 221 x 395 mm	474 x 221 x 395 mm
Ağırlık	15.5 kg	15.5 kg
Koruma Sınıfı	IP 21	IP 21

Soğutma Ünitesi

Soğutma Kapasitesi	-	0.75 kW
Şebekeden Çekilen Akım (60Hz)	-	0.71 A
Boyutlar	-	510.5 x 221.5 x 246.7 mm
Ağırlık	-	11,4 kg

Standart Aksesuarlar

Topraklama Pensesi ve Kablosu	7905212503 (25 mm ² - 3 m)	7905212503 (25 mm ² - 3 m)
Gaz Hortumu	7907000002 (2 m)	7907000002 (2 m)
Torç	7110018004	7110038004

Opsiyonel Aksesuarlar

Elektrod Pensesi ve Kablosu	7906202503 (25 mm ² - 3 m)	7906202503 (25 mm ² - 3 m)
Gaz Regülatörü	7020001004	7020001004
Su Soğutma Ünitesi	7910005210	7910005210
Lava TIG 26 (8 m) Hava Soğutmalı TIG Torcu	7110018008	7110018008
Lava TIG 18W (4 m) Su Soğutmalı TIG Torcu	7110038004	7110038004
Lava TIG 18W (8 m) Su Soğutmalı TIG Torcu	7110038008	7110038008
TIG Aksesuar Seti Hava Soğutmalı (Torç + Regülatör)	7910000510	7910000510
TIG Aksesuar Seti Su Soğutmalı (Torç + Regülatör)	7910000530	7910000530
Ayak Pedalı (On/Off)	7910000120	7910000120
Ayak Pedalı (Akım Ayarlı)	7910000140	7910000140
Taşıma Arabası	7910000200	7910000200



Ayak Pedalı

Endüstriyel TIG Kaynak Makineleri

ID Serisi

Yüksek Kapasiteli, Gelişmiş Fonksiyonlara Sahip Invertör-Pulse Teknolojisi



Paslanmaz Çelik
Çelik
Bakır Alaşımları
Nikel Alaşımları

YENİ



- 3 Faz 400V-50/60 Hz şebeke voltajı ve jeneratörlerle çalışır, %15'e kadar voltaj dalgalanmalarını tolere eder.
- Invertör teknolojisi sayesinde klasik makinelere göre enerji verimi yüksektir.
- Kaynak akımı, ön panel üzerindeki potansiyometreden veya uzaktan kumandadan çok hassas olarak ayarlanır, gerek ayar değerleri, gerekse kaynak esnasındaki akım ve voltaj dijital olarak ön panelden izlenir.
- TIG ark ateşlemesi HF veya Lift TIG ile yapılır.
- 5 amperden başlayan kararlı başlangıç akımı ve pulse'lı modellerde frekans ayarı sayesinde ince metallerin kaynağında çok iyi sonuçlar verir.
- Profesyonel TIG ayarları olan; Ön gaz (Pre-Gas), Akım Yükseliş Hızı (Slope-Up), Kaynak Akımı, Pulse Frekansı ve Genişliği, Akım İniş Hızı (Slope-Down), Son Gaz (Post-Gas), Krater Doldurma fonksiyonlarına sahiptir.
- 250 ve 300 amper modellerde 10 adet, 500 amper modelde ise 100 adet program hafızaya kaydedilebilir.
- Torç ve ayak pedalı ile 2/4 tetikleme ve akım ayarı yapılabilmektedir.
- Rutil ve Bazik örtülü elektrodların kaynağı için mükemmel kaynak karakteristiğine sahiptir. Kolay ateşleme için Hot Start, ark kararlılığı için Arc Force ve elektrodun yapışmasını önlemek için Anti Stick özelliklerine sahiptir.
- Kaynak akımı şebeke dalgalanmalarından ve uzun kablo bağlantılarından etkilenmez.
- Fan soğutmalıdır ve aşırı ısınmaya karşı termik korumalıdır.
- Standart Aksesuarlar makine ile birlikte gelmektedir.



EN 60974-1

EN 60974-10

RoHS

Standart Model	ID 300 T DC	
Pulse Model	ID 300 T DC Pulse	
Standart Torç Soğutmalı Model	ID 300 TW DC	
Pulse Torç Soğutmalı Model	ID 300 TW DC Pulse	YENİ ID 500 TW DC Pulse
Şebeke Gerilimi (3 Faz)	400 V - 50/60 Hz	400 V - 50/60 Hz
Şebekeden Çekilen Güç (MMA)	16.1 kVA (%30)	25.88 kVA (%25)
Şebekeden Çekilen Güç (TIG)	12.3 kVA (%30)	21.18 kVA (%30)
Kaynak Akım Ayar Sahası	5 - 300 ADC	5 - 500 ADC
Anma Kaynak Akımı	300 ADC (%30)	500 ADC (%30)
Açık Devre Gerilimi	85 VDC	85 VDC
Kaynak Elektrod Çapı Aralığı	1.60 - 5.00 mm	1.60 - 6.00 mm
Tungsten Elektrod Çapı Aralığı	1.00 - 2.40 mm	1.00 - 4.00 mm
Boyutlar	598 x 252 x 661 mm	514 x 290 x 629 mm
Ağırlık (Güç Kaynağı)	22.5 kg	36.5 kg
Koruma Sınıfı	IP 21	IP 21

Soğutma Ünitesi		
Soğutma Kapasitesi	0.37 kW	1.02 kW
Şebekeden Çekilen Akım (60Hz)	0.95 A	0.95 A
Boyutlar	430x320x280 mm	642 x 293 x 263 mm
Ağırlık	23 kg	22 kg

Standart Aksesuarlar		
Topraklama Pensesi ve Kablo	7905212503 (25 mm ² - 3 m)	7905407003 (70 mm ² - 3 m)
Gaz Hortumu	7907000002 (2 m)	7907000002 (2 m)
Lava TIG 26 (4 m) Hava Soğutmalı TIG Torcu*	7110018004	-
Lava TIG 18W (4 m) Su Soğutmalı TIG Torcu*	7110038004	7110038004

* Sipariş esnasında belirtilmelidir.

Opsiyonel Aksesuarlar		
Elektrod Pensesi ve Kablo	7906202503 (25 mm ² - 3 m)	7906207003 (70 mm ² - 3 m)
Lava TIG 26 (8 m) Hava Soğutmalı TIG Torcu	7110018008	-
Lava TIG 18W (8 m) Su Soğutmalı TIG Torcu	7110038008	7110038008
Su Soğutma Ünitesi	7910005250	7910005260
Ayak Pedalı	7910000120	7910000120
Ayak Pedalı (Akım Ayarlı)	7910000140	7910000140
Torç Kumanda Takımları (2 Düğmeli / 4 Düğmeli)	7910000003 / 7910000004	7910000003 / 7910000004
Taşıma Arabası (4 Teker)	7910000200	7910000200
Gaz Regülatörü (Argon)	7020001004	7020001004
TIG Aksesuar Seti Hava Soğutmalı (Torç + Regülatör)	7910000510	7910000510
TIG Aksesuar Seti Su Soğutmalı (Torç + Regülatör)	7910000530	7910000530

Tařınabilir Profesyonel AC/DC Kaynak Makineleri

monoTIG 220ip AC/DC
monoTIG 220ipw AC/DC

Geliřmiř Fonksiyonlara Sahip İnvertör-Pulse Teknolojisi



Alüminyum Alařımları
Paslanmaz Çelik
Çelik
Bakır Alařımları
Nikel Alařımları



YENİ

- 1 Faz 230V-50/60 Hz řebeke voltajı ve jeneratörlerle çalıřır, %15'e kadar voltaj dalgalanmalarını tolere eder. Besleme voltajının ařırı yüksek veya düşük olmasına karřı özel koruması vardır.
- TIG ark ateřlemesi HF veya Lift TIG ile yapılır.
- 3 amperden bařlayan kararlı bařlangıç akımı ve pulse özellięi sayesinde çok ince metalleri dahi kaynatabilir.
- AC balans ayar özellięi vardır.
- Profesyonel TIG ayarları olan; Ön gaz (Pre-Gas), Akım Yükseliř Hızı (Slope-Up), Kaynak Akımı, Pulse Frekansı ve Geniřlięi, Akım İniř Hızı (Slope-Down), Son Gaz (Post-Gas), Krater Doldurma fonksiyonlarına sahiptir.
- coldTIG özellięi (sadece DC modda) sayesinde çapaksız, yüksek kaliteli, parlak kaynak diřiřleri elde edilir.
- 100 adet program hafızaya kaydedilebilir.
- Puntalama zaman ayar fonksiyonu vardır.
- Dijital göstergesinden kaynak parametrelerini hassas olarak ayarlanır ve izlenir.
- Torç ve ayak pedalı ile 2/4 tetikleme ve akım ayarı yapılabilmektedir.
- Rutil ve Bazik örtülü elektrodların kaynaęı için mükemmel kaynak karakteristięine sahiptir.
- Kolay ateřleme için Hot Start, ark kararlılıęı için Arc Force ve elektrodun yapıřmasını önlemek için Anti Stick özelliklerine sahiptir.
- Madenler gibi tehlikeli ortamlarda da kullanabilmek için VRD seçeneęi vardır.
- Kaynak akımı řebeke dalgalanmalarından ve uzun kablo baęlantılarından etkilenmez.
- Kolay tařınabilir olmasına raęmen zorlu çalıřma řartlarına uzun süre dayanır.
- Fan soęutmalıdır ve ařırı ısınmaya karřı termik korumalıdır.
- Su soęutma ünitesinde ayrı bir 220V beslemeye ihtiyaç duymadan makine üzerinden besleme imkanı sunar. Soęutma ihtiyaçına göre Start/ Stop komutları makine tarafından otomatik olarak verilir.*
- Standart Aksesuarlar makine ile birlikte gelmektedir.

*Su soęutmalı modellerde geçerlidir.

CE

EN 60974-1

EN 60974 -10

RoHS

	YENİ monoTIG 220ip AC/DC	YENİ monoTIG 220ipw AC/DC
Şebeke Gerilimi (1 Faz)	230 V - 50/60Hz	230 V - 50/60Hz
Şebekeden Çekilen Güç (MMA)	9.2 kVA (%15)	9.2 kVA (%15)
Şebekeden Çekilen Güç (TIG)	8.05 kVA (%20)	8.05 kVA (%20)
Kaynak Akım Ayar Sahası	3 - 220 ADC	3 - 220 ADC
Anma Kaynak Akımı	220 ADC (%20)	220 ADC (%20)
Açık Devre Gerilimi	87 VDC	87 VDC
Kaynak Elektrod Çapı Aralığı	2.00 - 5.00 mm	2.00 - 5.00 mm
Tungsten Elektrod Çapı Aralığı	1.00 - 2.40 mm	1.00 - 2.40 mm
Boyutlar (u x g x y)	529 x 221 x 395 mm	529 x 221 x 395 mm
Ağırlık	16.5 kg	16.5 kg
Koruma Sınıfı	IP 21	IP 21

Soğutma Ünitesi

Soğutma Kapasitesi	-	0.75 kW
Şebekeden Çekilen Akım (60Hz)	-	0.71 A
Boyutlar	-	569,5 x 221,5 x 246,7 mm
Ağırlık	-	11,4 kg

Standart Aksesuarlar

Topraklama Pensesi ve Kablosu	7905212503 (25 mm ² - 3 m)	7905212503 (25 mm ² - 3 m)
Gaz Hortumu	7907000002 (2 m)	7907000002 (2 m)
Torç	7110018004	7110038004

Opsiyonel Aksesuarlar

Elektrod Pensesi ve Kablosu	7906202503 (25 mm ² - 3 m)	7906202503 (25 mm ² - 3 m)
Gaz Regülatörü	7020001004	7020001004
Su Soğutma Ünitesi (CSP 45)	7910005210	-
Lava TIG 26 (8 m) Hava Soğutmalı TIG Torcu	7110018008	-
Lava TIG 18W (4 m) Su Soğutmalı TIG Torcu	7110038004	7110038004
Lava TIG 18W (8 m) Su Soğutmalı TIG Torcu	7110038008	7110038008
TIG Aksesuar Seti Hava Soğutmalı (Torç + Regülatör)	7910000510	-
TIG Aksesuar Seti Su Soğutmalı (Torç + Regülatör)	7910000530	7910000530
Ayak Pedalı (On/Off)	7910000120	7910000120
Ayak Pedalı (Akım Ayarlı)	7910000140	7910000140
Taşıma Arabası	7910000200	7910000200



Ayak Pedalı

Endüstriyel AC/DC Kaynak Makineleri

ID 350TW AC/DC Pulse **YENİ**

Yüksek Kapasiteli, Gelişmiş Fonksiyonlara Sahip Invertör-Pulse Teknolojisi

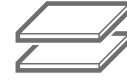

Paslanmaz Çelik
Çelik
Bakır Alaşımları
Nikel Alaşımları



- 3 Faz 400V-50/60 Hz şebeke voltajı ve jeneratörlerle çalışır, %15'e kadar voltaj dalgalanmalarını tolere eder. Besleme voltajının aşırı yüksek veya düşük olmasına karşı özel koruması vardır.
- TIG ark ateşlemesi HF veya Lift TIG ile yapılır.
- 5 amperden başlayan kararlı başlangıç akımı ve pulse özelliği sayesinde çok ince metalleri dahi kaynatabilir.
- İhtiyacınıza göre kullanabileceğiniz sinüs, üçgen ve kare dalga formları bulunur.
- AC balans ayar özelliği vardır.
- Profesyonel TIG ayarları olan; Ön gaz (Pre-Gas), Akım Yükseliş Hızı (Slope-Up), Kaynak Akımı, Pulse Frekansı ve Genişliği, Akım İniş Hızı (Slope-Down), Son Gaz (Post-Gas), Krater Doldurma fonksiyonlarına sahiptir.
- DC moddaki coldTIG özelliği sayesinde çapaksız, yüksek kaliteli, parlak kaynak dikişleri elde edilir.
- 100 adet program hafızaya kaydedilebilir.
- AC kaynaklarda kutup değişimlerinde kolay tutuşmayı sağlamak için AC Hot Start opsiyonu bulunur.
- Puntalama zaman ayar fonksiyonu vardır.
- Dijital göstergesinden kaynak parametrelerini hassas olarak ayarlanır ve izlenir.
- Torç ve ayak pedalı ile 2/4 tetikleme ve akım ayarı yapılabilmektedir.
- Potansiyometreli torç ile çalışma opsiyonu vardır.
- Rutil ve Bazik örtülü elektrodların kaynağı için mükemmel kaynak karakteristiğine sahiptir. Kolay ateşleme için Hot Start, ark kararlılığı için Arc Force ve elektrodun yapışmasını önlemek için Anti Stick özelliklerine sahiptir.
- Madenler gibi tehlikeli ortamlarda da kullanabilmek için VRD seçeneği vardır.
- Kaynak akımı şebeke dalgalanmalarından ve uzun kablo bağlantılarından etkilenmez.
- Fan soğutmalıdır ve aşırı ısınmaya karşı termik korumalıdır.
- Standart Aksesuarlar makine ile birlikte gelmektedir.



EN 60974-1

EN 60974 -10

RoHS

Pulse Torç Soğutmalı Model**YENİ ID 350 TW AC/DC Pulse**

Şebeke Gerilimi (3 Faz)	400 V - 50/60 Hz
Şebekeden Çekilen Güç (MMA)	19 kVA (%40)
Şebekeden Çekilen Güç (TIG)	14 kVA (%40)
Kaynak Akım Ayar Sahası	5 - 350 ADC
Anma Kaynak Akımı	350 ADC (%30)
Açık Devre Gerilimi	85 VDC
Kaynak Elektrod Çapı Aralığı	1.60 - 6.00 mm
Tungsten Elektrod Çapı Aralığı	1.00 - 4.00 mm
Boyutlar (u x g x y)	1165 x 528 x 962 mm
Ağırlık (Güç Kaynağı)	38 kg
Koruma Sınıfı	IP 21

Soğutma Ünitesi

Soğutma Kapasitesi	1.02 kW
Şebekeden Çekilen Akım (60Hz)	0.95 A
Boyutlar	642 x 293 x 263 mm
Ağırlık	22 kg

Standart Aksesuarlar

Topraklama Pensesi ve Kablosu	7905407003 (70 mm ² - 3 m)
Gaz Hortumu	7907000002 (2 m)
Lava TIG 26 (4 m) Hava Soğutmalı TIG Torcu*	-
Lava TIG 18W (4 m) Su Soğutmalı TIG Torcu*	7110038004

* Sipariş esnasında belirtilmelidir.

Opsiyonel Aksesuarlar

Elektrod Pensesi ve Kablosu	7906207003 (70 mm ² - 3 m)
Lava TIG 26 (8 m) Hava Soğutmalı TIG Torcu	-
Lava TIG 18W (8 m) Su Soğutmalı TIG Torcu	7110038008
Su Soğutma Ünitesi	7910005260
Ayak Pedalı	7910000120
Ayak Pedalı (Akım Ayarlı)	7910000140
Torç Kumanda Takımları (2 Düğmeli / 4 Düğmeli)	7910000003 / 7910000004
Taşıma Arabası (4 Teker)	7910000200
Gaz Regülatörü (Argon)	7020001004
TIG Aksesuar Seti Su Soğutmalı (Torç + Regülatör)	7910000530

Ürün Kodları







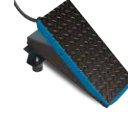







	Standart	Pulse
monoTIG 160i	511016N2MF	-
monoTIG 200i	511020N2MF	-
monoTIG 165ip	-	511017P2MF
monoTIG 200ip	-	511020P2MF
monoTIG 220ip	-	511022P2MF
monoTIG 220ipw	-	511022P3MF
ID 300T DC	51303002M0	513030P2M0
ID 300TW DC	51323002M0	513230P2M0
ID 500TW DC Pulse	-	513250P2M0
monoTIG 220ip AC/DC	-	515022P2MF
monoTIG 220ipw AC/DC	-	515022P3MF
ID 350TW AC/DC Pulse	-	517235P2M0

TIG Aksesuarları



	Topraklama Pensesi	Su Soğutma Ünitesi	Taşıma Arabası	Ayak Pedalı (On/Off)	Ayak Pedalı (Akım Ayarlı)
monoTIG 160i	7905212503 (25 mm ² - 3 m)	7910005200	7910000100	7910000130	-
monoTIG 200i	7905212503 (25 mm ² - 3 m)	7910005200	7910000100	7910000130	-
monoTIG 165ip	7905212503 (25 mm ² - 3 m)	7910005200	7910000100	7910000130	-
monoTIG 200ip	7905212503 (25 mm ² - 3 m)	7910005200	7910000100	7910000130	-
monoTIG 220ip	7905212503 (25 mm ² - 3 m)	7910005210	7910000200	7910000120	7910000140
monoTIG 220ipw	7905212503 (25 mm ² - 3 m)	7910005210	7910000200	7910000120	7910000140
ID 300T DC	7905212503 (25 mm ² - 3 m)	7910005250	7910000200	7910000120	7910000140
ID 300TW DC	7905212503 (25 mm ² - 3 m)	7910005250	7910000200	7910000120	7910000140
ID 500TW DC Pulse	7905407003 (70 mm ² - 3 m)	7910005260	7910000200	7910000120	7910000120
monoTIG 220ip AC/DC	7905212503 (25 mm ² - 3 m)	7910005210	7910000200	7910000120	7910000140
monoTIG 220ipw AC/DC	7905212503 (25 mm ² - 3 m)	7910005210	7910000200	7910000120	7910000140
ID 350TW AC/DC Pulse	7905407003 (70 mm ² - 3 m)	7910005260	7910000200	7910000120	7910000120

TIG Torçları ve Sarf Malzemeleri

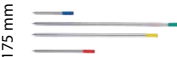
Kumanda Opsiyonları		100 - 200 A	200 - 350 A	
				
		Lava TIG 26	Lava TIG 18W	
Kaynak Kapasitesi	DC	180 A	380 A	
	AC	125 A	270 A	
Devrede Kalma Oranı		%35	%100	
Sipariş Kodları	4 m	7110018004	7110038004	
	8 m	7110018008	7110038008	
Soğutma Tipi		Hava	Su	
Sarf Malzemeleri				
Nozul		6.00 mm / No 4	7014000604	7014000604
		8.00 mm / No 5	7014000805	7014000805
		10.00 mm / No 6	7014001006	7014001006
		11.00 mm / No 7	7014001107	7014001107
		12.00 mm / No 8	7014001108	7014001108
		16.00 mm / No 10	7014001610	7014001610
Kıskaç Tutucu	 Gaz Dağıtıcı 	1.00 mm	7013000110 / 7016000010	7013000110 / 7016000010
		1.60 mm	7013000116 / 7016000016	7013000116 / 7016000016
		2.00 mm	7013000120 / 7016000020	7013000120 / 7016000020
		2.40 mm	7013000124 / 7016000024	7013000124 / 7016000024
		3.20 mm	7013000132 / 7016000032	7013000132 / 7016000032
		4.00 mm	7013000140 / -	7013000140 / -
İzolasyon	Üst 	7017000102	7017000102	
	Alt 	7017000101	7017000101	
Elektrod Kıskaç		1.00 mm	7012000010	7012000010
		1.60 mm	7012000016	7012000016
		2.00 mm	7012000020	7012000020
		2.40 mm	7012000024	7012000024
		3.20 mm	7012000032	7012000032
		4.00 mm	7012000040	7012000040
Arka Kapak	Kısa 	70151000102	70151000102	
	Uzun 	70151000101	70151000101	
Tungsten Elektrod		1.60 mm	7018000116	7018000116
		2.00 mm	7018000120	7018000120
		2.40 mm	7018000124	7018000124
		3.20 mm	7018000132	7018000132
		4.00 mm	7018000140	7018000140

WT - 20 (Kırmızı)

Tařınabilir Örtülü Elektrod (MMA) Kaynak Makineleri

miniSTICK, megaSTICK

Hafif Montaj İşleri için İnvörtör Teknolojisi



Çelik
Paslanmaz Çelik

- 1 Faz 230V-50/60 Hz řebeke voltajı ve jeneratörlerle çalışır, %15'e kadar voltaj dalgalanmalarını tolere eder.
- İnvörtör teknolojisi sayesinde klasik makinelere göre enerji verimi yüksektir.
- Rutil ve Bazik elektrotlar için mükemmel kaynak karakteristiğine sahiptir.
- Akım ayar skalası kolay ayar için elektrod çapına göre düzenlenmiştir, megaSTICK dijital göstergelidir.
- Musluklu TIG torcu ile sürterek TIG kaynağı da yapılabilir.
- Ailesinin en küçük boyut ve ağırlığına sahiptir, omuz askısı sayesinde kolaylıkla taşınır.
- Açık havada kullanılmak üzere tasarlanmış olup, IP 23 koruma sınıfına sahiptir.
- Kaynak akımı řebeke dalgalanmalarından ve uzun kablo bağlantılarından etkilenmez.
- Fan soğutmalıdır ve aşırı ısınmaya karşı termik korumalıdır.
- Standart Aksesuarlar makine ile birlikte gelmektedir.



35 mm²
Soket

	miniSTICK	megaSTICK
Şebeke Gerilimi (1 Faz)	230 V - 50/60Hz	230 V - 50/60Hz
Şebekeden Çekilen Güç	6.83 kVA	9.68 kVA
Devrede Kalma Oranı (25°C)	%70	%30
EN 60974 -1 (I/X%)	140/15	200/14
Kaynak Akım Ayar Sahası	5 - 140 ADC	10 - 200 ADC
Anma Kaynak Akımı	140 ADC	200 ADC
Açık Devre Gerilimi	75 VDC	75 VDC
Kaynak Elektrod Çapı Aralığı	1.60 - 3.25 mm	1.60 - 4.00 mm
Boyutlar (u x g x y)	360 x 120 x 200 mm	360 x 120 x 200 mm
Ağırlık	4.25 kg	4.9 kg
Koruma Sınıfı	IP 23	IP 23
Dijital Gösterge	-	√



Standart Aksesuarlar	miniSTICK Deluxe	miniSTICK	megaSTICK Deluxe	megaSTICK
Topraklama Pensesi ve Kablosu	7905101602 (16 mm ² - 2 m)	7905101602 (16 mm ² - 2 m)	7905102502 (25 mm ² - 2 m)	7905102502 (25 mm ² - 2 m)
Elektrod Pensesi ve Kablosu	7906101602 (16 mm ² - 2 m)	7906101602 (16 mm ² - 2 m)	7906102502 (25 mm ² - 2 m)	7906102502 (25 mm ² - 2 m)
Tel Fırça / Çekiç	8369000175	-	8369000175	-
El Maskesi	8502301007	-	8502301007	-
Elektrod	11101HAEM1	-	11101NAEM1	-



EN 60974-1

EN 60974 -10

RoHS

Tařınabilir Örtülü Elektrod (MMA) Kaynak Makineleri

monoSTICK 165i, 200i

Atölye ve Saha Kullanımı için İnvörtör Teknolojisi



Çelik
Paslanmaz Çelik



- 1 Faz 230V-50/60 Hz řebeke voltajı ve jeneratörlerle çalışır, %15'e kadar voltaj dalgalanmalarını tolere eder.
- İnvörtör teknolojisi sayesinde klasik makinelere göre enerji verimi yüksektir.
- Rutil ve Bazik elektrotlar için mükemmel kaynak karakteristiđine sahiptir.
- Musluklu TIG torcu ile sürterek TIG kaynađı da yapılabilir.
- Akım ayar skalası kolay ayar için elektrod çapına göre düzenlenmiřtir, monoSTICK 200i dijital göstergelidir.
- Açık havada da kullanılmak üzere tasarlanmıř olup, IP 23 koruma sınıfına sahiptir.
- Hafif ve kolay tařınabilir olmasına rađmen zorlu çalışma řartlarına uzun süre dayanır.
- Daha geniş taban alanı sayesinde iskelelerden kolay devrilmez.
- Kaynak akımı řebeke dalgalanmalarından ve uzun kablo bađlantılarından etkilenmez.
- Fan sođutmalı ve aşırı ısınmaya karşı termik korumalıdır.
- Standart Aksesuarlar makine ile birlikte gelmektedir.

	monoSTICK 165i	monoSTICK 200i
řebeke Gerilimi (1 Faz)	230 V - 50/60Hz	230 V - 50/60Hz
řebekeden Çekilen Maks. Güç	7.7 kVA	9.7 kVA
Devrede Kalma Oranı (25°C)	%35	%35
EN 60974 -1 (I/X%)	160/20	200/14
Kaynak Akım Ayar Sahası	10 - 160 ADC	10 - 200 ADC
Anma Kaynak Akımı	160 ADC	200 ADC
Açık Devre Gerilimi	65 VDC	65 VDC
Kaynak Elektrod Çapı Aralıđı	1.60 - 3.25 mm	1.60 - 4.00 mm
Boyutlar (u x g x y)	467 x 160 x 312 mm	467 x 160 x 312 mm
Ađırlık	7.5 kg	10.5 kg
Koruma Sınıfı	IP 23	IP 23
Dijital Gösterge	-	√

Standart Aksesuarlar

Topraklama Pensesi ve Kablosu	7905201603 (16 mm ² - 3 m)	7905212503 (25 mm ² - 3 m)
Elektrod Pensesi ve Kablosu	7906201603 (16 mm ² - 3 m)	7906202503 (25 mm ² - 3 m)



EN 60974-1

EN 60974 -10

RoHS

Tařınabilir Örtülü Elektrod (MMA) Kaynak Makineleri

proSTICK 200i

Profesyoneller için İntertör Teknolojisi

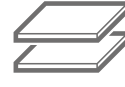

Çelik
Paslanmaz Çelik
Dökme Demir
Alüminyum Alařımları
Bakır Alařımları
Nikel Alařımları



- 1 Faz 230V-50/60 Hz řebeke voltajı ile ve 10 kVA nın üzerindeki jeneratörlerle çalışır, %15'e kadar voltaj dalgalanmalarını tolere eder. Ařırı düşük ve yüksek giriş voltajlarına karşı özel koruması vardır.
- İntertör teknolojisi sayesinde klasik makinelere göre enerji verimi yüksektir.
- Rutil, Bazık ve Selülozik elektrodlar için mükemmel kaynak karakteristiđine sahiptir.
- Kolay tutuřma sađlayan Hot Start, kesintisiz kaynak imkanı sađlayan Arc Force, elektrodun yapıřmasını önleyen Anti Stick ve Punta Ayar süresi özellikleri bulunmaktadır.
- Madenler gibi tehlikeli ortamlarda da kullanabilmek için VRD seçeneđi vardır.
- Musluklu TIG torcu ile Lift TIG özelliđi sayesinde TIG kaynađı da yapılabilir.
- Cihazın ısınma hızına uygun olarak sođutma performansını dinamik olarak düzenleyen Akıllı Fan özelliđi vardır.
- Makine iç ısısını sürekli izleyerek, termik atmadan önce koruma sađlayan Akıllı Termik Koruma ile makinenin ömrü uzar.
- Açık havada da kullanılmak üzere tasarlanmış olup, IP 23 koruma sınıfına sahiptir.
- Standart Aksesuarlar makine ile birlikte gelmektedir.



EN 60974-1

EN 60974 -10

RoHS

proSTICK 200i

Şebeke Gerilimi (1 Faz)	230 V - 50/60Hz
Şebekeden Çekilen Maks. Güç	9.68 kVA
Devrede Kalma Oranı (25°C)	%35
EN 60974 -1 (I/X%)	200/14
Kaynak Akım Ayar Sahası	5 - 200 ADC
Anma Kaynak Akımı	200 ADC
Açık Devre Gerilimi	85 VDC
Kaynak Elektrod Çapı Aralığı	1.60 - 5.00 mm
Konnektör tipi	35 mm ²
Boyutlar (u x g x y)	440 x 155 x 310 mm
Ağırlık	12.5 kg
Koruma Sınıfı	IP 23

Standart Aksesuarlar

Topraklama Pensesi ve Kablosu	7905212503 (25 mm ² - 3 m)
Elektrod Pensesi ve Kablosu	7906202503 (25 mm ² - 3 m)

Opsiyonel Aksesuarlar

Lava TIG 20V (4 m) TIG Torcu	7111020004
Lava TIG 20V (8 m) TIG Torcu	7111020008

Endüstriyel Örtülü Elektrod (MMA) Kaynak Makineleri

ID Serisi

Şantiyeler için İnvörtör Teknolojisi



Çelik
Paslanmaz Çelik
Dökme Demir
Alüminyum Alaşımları
Bakır Alaşımları
Nikel Alaşımları



- 3 Faz 400V-50/60 Hz şebeke voltajı ve jeneratörlerle çalışır, %15'e kadar voltaj dalgalanmalarını tolere eder.
- İnvörtör teknolojisi sayesinde klasik makinelere göre enerji verimi yüksektir.
- ID 250E Rutil/Bazik elektrodlar için, ID 300E-ID 400E Rutil/Bazik/Selülozik elektrodlar için mükemmel kaynak karakteristiğine sahiptir.
- Kaynak akımı, çok hassas olarak ön panel üzerindeki potansiyometreden veya uzaktan kumandadan (ID 300E-ID 400E) ayarlanmaktadır. Gerek ayar değerleri, gerekse kaynak esnasındaki akım ve voltaj dijital olarak ön panelden izlenir.
- Kolay ateşleme için Hot Start, ark kararlılığı için Arc-Force ve elektrodun yapışmasını önlemek için Anti Stick özellikleri vardır.
- Musluklu TIG torcu ile sürterek TIG kaynağı da yapılabilir.
- Kaynak akımı şebeke dalgalanmalarından ve uzun kablo bağlantılarından etkilenmez.
- Fan soğutmalıdır ve aşırı ısınmaya karşı termik korumalıdır.
- Opsiyonel büyük tekerlekli taşıma arabası ile mobil kullanıma uygundur.
- 4, 6 veya 9 makineyi gruplamak için opsiyonel raf (rack) sistemi ile kullanılabilir.
- Standart Aksesuarlar makine ile birlikte gelmektedir.



EN 60974-1

EN 60974 -10

RoHS

	ID 250E	ID 300E	ID 400E
Şebeke Gerilimi (3 Faz)	400 V / 50 - 60 Hz	400 V / 50 - 60 Hz	400 V / 50 - 60 Hz
Şebekeden Çekilen Güç	12.7 kVA (%35)	16.1 kVA (%30)	22.9 kVA (%35)
Kaynak Akım Ayar Sahası	5-250 ADC	5 - 300 ADC	5 - 400 ADC
Anma Kaynak Akımı	250 ADC (%35)	300 ADC (%30)	400 ADC (%35)
Açık Devre Gerilimi	75 VDC	85 VDC	86 VDC
Kaynak Elektrod Çapı Aralığı	1.60-5.00 mm	1.60 - 5.00 mm	1.60 - 6.00 mm
Boyutlar (u x g x y)	491 x 160 x 311 mm	526 x 250 x 408 mm	585 x 307 x 515 mm
Ağırlık	10.75 kg	21 kg	32 kg
Koruma Sınıfı	IP 23	IP 21	IP 21

Standart Aksesuarlar

Topraklama Pensesi ve Kablosu	7905212503 (25 mm ² - 3 m)	7905212503 (25 mm ² - 3 m)	7905203503 (35 mm ² - 3 m)
Elektrod Pensesi ve Kablosu	7906202503 (25 mm ² - 3 m)	7906202503 (25 mm ² - 3 m)	7906203503 (35 mm ² - 3 m)

Opsiyonel Aksesuarlar

Uzaktan Kumanda 10m	-	7900000210	7900000210
Uzaktan Kumanda 20m	-	7900000220	7900000220
Uzaktan Kumanda 30m	-	7900000230	7900000230
Uzaktan Kumanda 40m	-	7900000240	7900000240
Uzaktan Kumanda 50m	-	7900000250	7900000250
Taşıma Arabası	7900000600	7900000600	7900000600
Raf (Rack) (4'lü dikey)	7900000804	7900000804	7900000804
Raf (Rack) (6'lı dikey)	7900000807	7900000807	7900000807
Raf (Rack) (9'lu dikey)	7900000809	7900000809	7900000809
Lava TIG 20V (4 m) TIG Torcu	7111020004	7111020004	7111020004
Lava TIG 20V (8 m) TIG Torcu	7111020008	7111020008	7111020008



Taşıma Arabası



Raf (Rack)



Uzaktan Kumanda

Endüstriyel Örtülü Elektrod (MMA) Kaynak Makineleri

ID 800E

Şantiyeler için İnvörtör Teknolojisi



Çelik
Paslanmaz Çelik
Dökme Demir
Alüminyum Alaşımları
Bakır Alaşımları
Nikel Alaşımları



800 Amper
Kadar
Tek Kullanıcı
Karbon Kesme

Tek Makine
400 Amper
Kadar
2 Kullanıcı

- 3 Faz 400V-50/60 Hz şebeke voltajı ve jeneratörlerle çalışır, %15'e kadar voltaj dalgalanmalarını tolere eder.
- İnvörtör teknolojisi sayesinde klasik makinelere göre enerji verimi yüksektir.
- Yüksek karbon kesme performansı sunar.
- Rutil/Bazik elektrodlar için mükemmel kaynak karakteristiğine sahiptir.
- 400 Amperden oluşan güç blokları ile 800 Amper gücünde üstün performans sağlar.
- 2 kullanıcı ile aynı anda ayrı ayrı parametreler ile çalışma imkanı verir.
- Kaynak akımı, çok hassas olarak ön panel üzerindeki potansiyometreden ayarlanmaktadır. Gerek ayar değerleri, gerekse kaynak esnasındaki akım ve voltaj dijital olarak ön panelden izlenir.
- Musluklu TIG torcu ile sürterek TIG kaynağı da yapılabilir.
- Kaynak akımı şebeke dalgalanmalarından ve uzun kablo bağlantılarından etkilenmez.
- Sıcaklık ve fanın akıllı kontrolü (SmartFan) sayesinde enerji tüketimi azalır ve makinenin ömrü uzar.
- Opsiyonel büyük tekerlekli taşıma arabası ile mobil kullanıma uygundur.
- Standart Aksesuarlar makine ile birlikte gelmektedir.



EN 60974-1

EN 60974 -10

RoHS

ID 800E (2x400A)	
Şebeke Gerilimi (3 Faz)	400 V / 50 - 60 Hz
Şebekeden Çekilen Güç	52.6 kVA
Kaynak Akım Ayar Sahası	50 - 800 ADC
Anma Kaynak Akımı	800 ADC (%30)
Açık Devre Gerilimi	85 VDC
Kaynak Elektrod Çapı Aralığı	2.00 - 6.00 mm
En Büyük Karbon Elektrod Çapı	10.00 mm
Boyutlar (u x g x y)	638 x 290 x 467 mm
Ağırlık	40 kg
Koruma Sınıfı	IP 21

Standart Aksesuarlar

Topraklama Pensesi ve Kablosu	7905203503 (35 mm ² - 3 m)
Elektrod Pensesi ve Kablosu	7906203503 (35 mm ² - 3 m)

Opsiyonel Aksesuarlar

Taşıma Arabası	7900000600
Karbon Pensesi	7908201000
Lava TIG 20V (4 m) TIG Torcu	7111020004
Lava TIG 20V (8 m) TIG Torcu	7111020008

Dizel Kaynak Jeneratörleri

MPM Serisi



Çelik
Paslanmaz Çelik
Dökme Demir
Alüminyum Alaşımaları
Bakır Alaşımaları
Nikel Alaşımaları



- Su soğutmalı Dizel Motor tahrikli olup, ana işlevi kaynak yapmak olmasının dışında normal jeneratör olarak standart 400V/50 Hz (3~), 230V/50 Hz (1~) çıkışları vardır. Opsiyonel olarak da 48V/110V çıkış imkanı vardır.
- Rutil, Bazik ve Selülozik örtülü elektrod kaynağının dışında Karbon Kesme, Sürterek TIG (Lift TIG) ve opsiyonel olarak sunulan tel sürme ünitesi ile MIG/MAG kaynağı imkanı da sağlar.
- Kaynak akımı ön paneldeki potansiyometre ve kablolu uzaktan kumanda üzerinden ayarlanabilir.
- Akım, voltaj, yakıt seviyesi ve çalışma süresi göstergeleri ön paneldedir.
- Özellikle açık havada kullanım için tasarlanmış olup, IP23 koruma sınıfındadır. Uzun kaynak kablolarında performans kaybı yaşanmaz.
- Özel tasarlanmış römork ile uyumludur (Opsiyonel).
- 12V dahili akü ile marşlı çalışır ve yük yokken otomatik olarak rölantiye geçer.
- Düşük yakıt seviyesi, düşük yağ basıncı, akü şarj arızası uyarıları vardır. Kaçak akım ve aşırı ısınma korumasına sahiptir.
- Standart Aksesuarlar makine ile birlikte gelmektedir.



EN 60974-1

EN 60974 -10

RoHS

Motor	MPM 15/400 IK	MPM 500 Y	MPM 20/500 Y
Tip	Kubota D1105	Yanmar 4TNV88	Yanmar 4TNV98 - STAGE IIIA
Güç	24.6 HP (20.6 kVA)	24.1 HP	46,1 HP
Toplam Silindir Hacmi	1123 cm ³	2190 cm ³	3319 cm ³
Silindir Sayısı	3	4	4
Soğutma Şekli	Su	Su	Su
Çalıştırma Şekli	Elektrik	Elektrik	Elektrik
Yakıt Tipi	Motorin	Motorin	Motorin
Yakıt Tüketimi	4.9 lt / saat (%75)	3,5 lt/saat (75%)	6.7 lt/saat (%75)
Yakıt Deposu Hacmi	38 lt	70 lt	70 lt
Boyutlar (u x g x y)	1625 x 772 x 1065 mm	1620 x 750 x 1290 mm	2015 x 900 x 1300 mm
Ağırlık	450 kg	715 kg	945 kg

Jeneratör	GenSet Asenkron Fırçasız	GenSet Asenkron Fırçasız	GenSet Asenkron Fırçasız
Tip	GenSet Asenkron Fırçasız	GenSet Asenkron Fırçasız	GenSet Asenkron Fırçasız
Maksimum Güç (1 Faz)	5 kVA - 230 VAC	5,5 kVA - 230 VAC	6,6 kVA - 230 VAC
Maksimum Güç (3 Faz)	15 kVA - 400 VAC	16kVA - 400 VAC	20kVA - 400 VAC
Güç Faktörü	0.80	0.80	0.80

Kaynak Devresi	GenSet Asenkron Fırçasız	GenSet Asenkron Fırçasız	GenSet Asenkron Fırçasız
Anma Kaynak Akımı	370 A - 35 VDC (%35)	500 A - 30 VDC (%50)	500 A - 40 VDC (%60)
Kaynak Akım Ayar Sahası	30 - 400 ADC	30 - 500 ADC	30 - 500 ADC
Maksimum Açık Devre Gerilimi	70 VDC	70 VDC	70 VDC
Kaynak Elektrod Çapı Aralığı	2.00 - 6.00 mm	2.00 - 6.00 mm	2.00 - 6.00 mm
En Büyük Karbon Elektrod Çapı	6 mm	8 mm	10 mm

Aksesuarlar	GenSet Asenkron Fırçasız	GenSet Asenkron Fırçasız	GenSet Asenkron Fırçasız
Topraklama Pensesi ve Kablosu (Standart)	7905305003 (50 mm ² - 3 m)	7905407003 (70 mm ² - 5m)	7905407003 (70 mm ² - 5m)
Elektrod Pensesi ve Kablosu (Standart)	7906305005 (50 mm ² - 5 m)	7906407005 (70 mm ² - 5m)	7906407005 (70 mm ² - 5m)
Uzaktan Kumanda (Opsiyonel)	7950000009 (20 m)	7950000009 (20 m)	7950000009 (20 m)
Kutup Değiştirme Kiti (Opsiyonel)	7950000007	7950000007	7950000007
Romörk (Opsiyonel)	7950000005 (2 Tekerlekli)	7950000006 (2 Tekerlekli)	7950000004 (2 Tekerlekli)

Ürün Kodları



	Standart 230V (Fişli)	Fişsiz
miniSTICK	501M1400MF	-
miniSTICK Deluxe	501M1500MF	-
megaSTICK	501M2000MF	-
megaSTICK Deluxe	501M2001MF	-
monoSTICK 165i	501N1600MF	-
monoSTICK 200i	501N201DMF	-
proSTICK 200i	501P200DMF	-
ID 250E	-	5030250DM1
ID 300E	-	5030300DM0
ID 400E	-	5030400DM0
ID 800E	-	5030800DM0
MPM 15 - 400 IK	-	550040W1G0
MPM 20 - 500 Y	-	550050W3G0
MPM 500 Y	-	550050W2G0

*Farklı fiş tipleri için lütfen sorunuz.

Örtülü Elektrod (MMA) Pense ve Aksamları



	Elektrod Pensesi	Topraklama Pensesi	Karbon Pensesi	Uzaktan Kumanda	Taşıma Arabası	Raf (Rack)
miniSTICK	7906101602 (16 mm ² - 2 m)	7905101602 (16 mm ² - 2 m)	-	-	-	-
megaSTICK	7906102502 (25 mm ² - 2 m)	7905102502 (25 mm ² - 2 m)	-	-	-	-
monoSTICK 165i	7906201603 (16 mm ² - 3 m)	7905201603 (16 mm ² - 3 m)	-	-	-	-
monoSTICK 200i	7906202503 (25 mm ² - 3 m)	7905212503 (25 mm ² - 3 m)	-	-	-	-
proSTICK 200i	7906202503 (25 mm ² - 3 m)	7905212503 (25 mm ² - 3 m)	-	-	-	-
						7900000804 (4'lü)
						7900000806 (6'lı dikey)
ID 250E	7906202503 (25 mm ² - 3 m)	7905212503 (25 mm ² - 3 m)	-	-	7900000600	7900000807 (6'lı yatay)
						7900000809 (9'lu)
				7900000210 (10 m)		7900000804 (4'lü)
				7900000220 (20 m)		7900000806 (6'lı dikey)
ID 300E	7906202503 (25 mm ² - 3 m)	7905212503 (25 mm ² - 3 m)	-	7900000230 (30 m)	7900000600	7900000807 (6'lı yatay)
				7900000240 (40 m)		7900000809 (9'lu)
				7900000250 (50 m)		
				7900000210 (10 m)		7900000804 (4'lü)
				7900000220 (20 m)		7900000806 (6'lı dikey)
ID 400E	7906203503 (35 mm ² - 3 m)	7905203503 (35 mm ² - 3 m)	-	7900000230 (30 m)	7900000600	7900000807 (6'lı yatay)
				7900000240 (40 m)		7900000809 (9'lu)
				7900000250 (50 m)		
ID 800E	7906203503 (35 mm ² - 3 m)	7905203503 (35 mm ² - 3 m)	-	-	7900000600	-
				7900000210 (10 m)	-	-
				7900000220 (20 m)	-	-
RD 500E	7906407005 (70 mm ² - 5 m)	7905407003 (70 mm ² - 3 m)	7908201000	7900000230 (30 m)	-	-
				7900000240 (40 m)	-	-
				7900000250 (50 m)	-	-
TD 355	7906203505 (35 mm ² - 5 m)	7905203503 (35 mm ² - 3 m)	-	-	-	-
GL 451	7906305005 (50 mm ² - 5 m)	7905305003 (50 mm ² - 3 m)	7908201000	-	-	-
GL 600	7906407005 (70 mm ² - 5 m)	7905407003 (70 mm ² - 3 m)	7908201000	-	-	-

Plazma Kesme Makineleri

miniCUT

Magmaweld Plazma ile Gücü ve Hızı Deneyimleyin



Çelik
Paslanmaz Çelik
Dökme Demir
Alüminyum Alaşımları
Nikel Alaşımları
Bakır Alaşımları



- İntertör teknolojisine sahip plazma kesme makinesidir.
- Gelişmiş yapısı ile tüm metal tipinde mükemmel kesim performansı sunar.
- Alüminyum ve paslanmaz dahil tüm metal tiplerinde performans kaybı olmadan yüksek kalitede 10 mm maksimum kesim kapasitesine sahiptir.
- Kullanıcıya kolaylık sağlayan farklı tetik modları vardır.
- Sürterek kesim ile çalışma konforunuzu artırır.
- Oksigaz ile karşılaştırıldığında daha hızlı ve temiz kesim performansı sunar.
- Optimum gaz basıncı değeri manuel olarak ayarlanır.
- Ailesinin en küçük boyut ve ağırlığına sahiptir, kolaylıkla taşınır.
- Kolay ayar ve izlenebilirlik sunan kullanıcı dostu arayüze sahiptir.
- Güçlü tasarıma sahip torç ve sarflar ile uzun kullanım ve maksimum performans sunar.
- Daha hassas ve pürüzsüz kesim yaparak zamandan tasarruf etmenizi sağlar.
- Darbelere dayanıklı sağlam gövde yapısı vardır.
- Ergonomik yapısı ile hareketinizi kısıtlamaz.
- Şebeke voltajı dalgalanmalarından ve ortam ısısının değişiminden etkilenmez.



EN 60974-1

EN 60974 -10

RoHS

miniCUT	
Şebeke Gerilimi	230 V / 50 - 60 Hz
Şebekeden Çekilen Akım	22.5 A
Çıkış Akımı	15 A - 30 A
Devrede Kalma Oranı	30 A (% 50)
Açık Devre Gerilimi	280 VDC
Önerilen Kesme Kalınlığı (Tüm Metaller)	8 mm
Maksimum Kesme Kalınlığı (Tüm Metaller)	10 mm
Boyutlar (u x g x y)	410 x 120 x 200 mm
Ağırlık	7.5 kg
Plazma Gazı	Temiz, kuru, yağsız hava veya N2
Koruyucu Gaz	Temiz, kuru, yağsız hava veya N2
Gerekli Çalışma Basıncı	5.5 bar - 185 lt/dk.
Koruma Sınıfı	IP 23S

Plazma Kesme Makineleri

monoCUT 45ix
monoCUT 45i

Magmaweld Plazma ile Gücü ve Hızı Deneyimleyin



Çelik
Paslanmaz Çelik
Dökme Demir
Alüminyum Alaşımları
Nikel Alaşımları
Bakır Alaşımları



- İntertör teknolojisine sahip plazma kesme makinesidir.
- Gelişmiş yapısı ile tüm metal tipinde mükemmel kesim ve oluk açma performansı sunar.
- Alüminyum ve paslanmaz dahil tüm metal tiplerinde performans kaybı olmadan yüksek kalitede 22 mm maksimum kesim, 14 mm delme ve 30 mm koparma kapasitesine sahiptir.
- Kullanıcıya kolaylık sağlayan farklı kesim modları vardır.
- Sürterek kesim ile çalışma konforunuzu artırır.
- Oksigaz ile karşılaştırıldığında 20 mm kalınlığa kadar daha hızlı ve temiz kesim performansı sunar.
- Önemli ölçüde enerji tasarrufu sağlayan ve voltaj dalgalanmalarından etkilenmeyi en aza indiren PFC teknolojisine sahiptir.
- monoCUT45ix modelinde optimum gaz basıncı değeri makine tarafından otomatik olarak ayarlanır.
- Özel uygulamalar için farklı torç ve sarf seçenekleri bulunur.
- Kolay ayar ve izlenebilirlik sunan kullanıcı dostu arayüze sahiptir.
- Güçlü tasarıma sahip torç ve sarflar ile uzun kullanım ve maksimum performans sunar.
- Daha hassas ve pürüzsüz kesim yaparak zamandan tasarruf etmenizi sağlar.
- Otomasyon arayüzü için kullanmanız gereken tüm bağlantılar kolayca yapılır.
- Darbelere dayanıklı sağlam gövde yapısı vardır.
- Ergonomik yapısı ile hareketinizi kısıtlamaz.
- Şebeke voltajı dalgalanmalarından ve ortam ısısının değişiminden etkilenmez.



EN 60974-1

EN 60974 -10

RoHS

monoCUT 45ix / monoCUT 45i

Şebeke Gerilimi	230 V / 50 - 60 Hz
Şebekeden Çekilen Akım	16 A
Çıkış Akımı	20 A - 45 A
Devrede Kalma Oranı	45 A (% 50)
Açık Devre Gerilimi	290 VDC
Önerilen Kesme Kalınlığı (Tüm Metaller)	16 mm
Maksimum Kesme Kalınlığı (Tüm Metaller)	22 mm
Koparma Kalınlığı (Tüm Metaller) (Manuel Sistem)	30 mm
Boyutlar (u x g x y)	575 x 160 x 311 mm
Ağırlık	14 kg
Plazma Gazı	Temiz, kuru, yağsız hava veya N2
Koruyucu Gaz	Temiz, kuru, yağsız hava veya N2
Gerekli Çalışma Basıncı	5.5 bar - 185 lt/dk.
Koruma Sınıfı	IP 23S

Plazma Kesme Makineleri

ID 65 PX
ID 65 P

Magmaweld Plazma ile Gücü ve Hızı Deneyimleyin



Çelik
Paslanmaz Çelik
Dökme Demir
Alüminyum Alaşımları
Nikel Alaşımları
Bakır Alaşımları



- İntertör teknolojisine sahip plazma kesme makinesidir.
- Gelişmiş yapısı ile tüm metal tipinde mükemmel kesim ve oluk açma performansı sunar.
- Alüminyum ve paslanmaz dahil tüm metal tiplerinde performans kaybı olmadan yüksek kalitede 28 mm çapaksız kesim, 18 mm delme ve 35 mm koparma kapasitesine sahiptir.
- Kullanıcıya kolaylık sağlayan farklı kesim modları vardır.
- Sürterek kesim ile çalışma konforunuzu artırır.
- Oksijen ile karşılaştırıldığında 20 mm kalınlığa kadar daha hızlı ve temiz kesim performansı sunar.
- ID 65PX modelinde optimum gaz basıncı değeri makine tarafından otomatik olarak ayarlanır.
- Özel uygulamalar için farklı torç ve sarf seçenekleri bulunur.
- Kolay ayar ve izlenebilirlik sunan kullanıcı dostu arayüze sahiptir.
- Güçlü tasarıma sahip torç ve sarflar ile uzun kullanım ve maksimum performans sunar.
- Daha hassas ve pürüzsüz kesim yaparak zamandan tasarruf etmenizi sağlar.
- Otomasyon ara yüzü için kullanmanız gereken tüm bağlantılar kolayca yapılır.
- Darbelere dayanıklı sağlam gövde yapısı vardır.
- Ergonomik yapısı ile hareketinizi kısıtlamaz.
- Şebeke voltajı dalgalanmalarından ve ortam ısısının değişiminden etkilenmez.



EN 60974-1

EN 60974 -10

RoHS

ID 65 PX /ID 65 P

Şebeke Gerilimi	400 V / 50 - 60 Hz
Şebekeden Çekilen Akım	17,8 A
Çıkış Akımı	20 A - 65 A
Devrede Kalma Oranı	65 A (% 50)
Açık Devre Gerilimi	270 VDC
Önerilen Kesme Kalınlığı (Tüm Metaller)	22 mm
Maksimum Kesme Kalınlığı (Tüm Metaller)	28 mm
Koparma Kalınlığı (Tüm Metaller) (Manuel Sistem)	35 mm
Delme Kalınlığı (Mekanize Sistem)	18 mm
Boyutlar (u x g x y)	628.1 x 219.3 x 453.7 mm
Ağırlık	26 kg
Plazma Gazı	Temiz, kuru, yağsız hava veya N2
Koruyucu Gaz	Temiz, kuru, yağsız hava veya N2
Gerekli Çalışma Basıncı	5.5 bar- 185 lt/dk
Koruma Sınıfı	IP 21S



Plazma Kesim Torcu





Plazma El ile Kesim Torcu

10-35 A, %60 (35 A) devrede kalma, Gaz: Hava,
Kesme Çalışma Basıncı: 3,5 bar
Gaz Akışı (35 A): 90 lt/dk.
Ateşleme: HF'siz



Model	Ürün Kodu
PCH Plazma Torç	4 m 7142H03004
Manuel Sarf Kiti (miniCUT)	7942000300

Plazma Sarfları

Torç Sarfları	Torç Sarfları	Torç Sarfları	Kullanım Tipi
			Normal Kesim
	Elektrod	30 A	7042E00002 ●
	Swirl Ring	30 A	7042220478 ●
	Nozul	30 A	7042220480 ●
	Shield Body (Retaining Cap)	30 A	7042220483 ●
	Shield	30 A	7042220569 ●

● Tüm Kullanım Tiplerinde

Plazma Kesim Torcu

Plazma El ile Kesim Torcu

40-125 A, %60 (125 A) devrede kalma, Gaz: Hava / N₂,
Kesme Çalışma Basıncı: 5-6 bar
Oluk Açma Basıncı: 4-4,5 bar
Gaz Akışı (125 A): 295 lt/dk.
Ateşleme: HF'siz



Model	Ürün Kodu	
	6 m	12 m
PCH Plazma Torç	7142H10506	7142H10512
Manuel Sarf Kiti (ID 65P/ ID 65PX)		7942000650
Manuel Sarf Kiti (monoCUT 45i/monoCUT 45ix)		7942000450









Plazma Mekanize Kesim Torcu

40-125 A, %60 (125 A) devrede kalma, Gaz: Hava / N₂,
Kesme Çalışma Basıncı: 5-6 bar
Oluk Açma Basıncı: 4-4,5 bar
Gaz Akışı (125 A): 295 lt/dk.
Ateşleme: HF'siz



Model	Ürün Kodu	
	6 m	12 m
PCM Plazma Torç	7142M10506	7142M10512
Mekanize Torç Tube (Kremayer Dişli Eklentisi)	7942000010	7942000010
Mekanize Sarf Kiti (ID 65P/PX)		7942100650
Mekanize Sarf Kiti (monoCUT 45i/monoCUT 45ix)		7942100450

Plazma Sarfları

PCH Torç Sarfları		Amper	Kullanım Tipi			Kullanılan Torçlar	
			Sürterek Kesim	Hassas Kesim	Oluk Açma	PCH	PCM
	Elektrod	45-105A	7042E00001	7042E00001	7042E00001	●	●
	Swirl Ring	45 A	7042220857	7042220947	-	●	●
		65 A	7042220857	-	7042220857	●	●
		85 A	7042220857	-	7042220857	●	●
		105 A	7042220857	-	7042220857	●	●
	Nozul	45 A	7042220941	7042220930	-	●	●
		65 A	7042220819	-	70422208NG	●	●
		85 A	7042220816	-	70422208NG	●	●
		105 A	7042220990	-	70422209NG	●	●
	Shield Body (Retaining Cap)	45-85 A		7042220854		●	●
		105 A	7042220855	-	7042220855	●	●
	Shield Body (Retaining Cap)	45-85 A Ohmic	7042220953	7042220953	-		●
		105 A Ohmic	7042220954	7042220954	-		●
	Shield	45-85 A	7042220818	7042220955	70422209SG	●	
		105 A	7042220992	-	70422209SG	●	
	Shield	45-85 A	7042220817	7042220948	-		●
		105 A	7042220993	7042220948	-		●
	Deflektör	45 A	-	7042220931	-	●	

● Tüm Kullanım Tiplerinde

● Sürterek Kesim Kullanım Tipinde

Lazer Kaynak Makinesi

FL2000W **YENİ**

İnce Detaylarda Güçlü Çözümler



Çelik
Paslanmaz Çelik
Alüminyum Alaşımları
Bakır Alaşımları
Nikel Alaşımları



- Güçlü, çok yönlü, kullanımı kolay lazer kaynak makinesi,
- Tek faz 230 Volt/50 Hz şebeke voltajı ile her alanda kullanım,
- Sinerjik yapısı ile malzeme kalınlığı ve malzeme tipi girerek parametre imkanı,
- Kullanıcı dostu arayüz ile kolay parametre ayarı ve hızlı kullanım,
- Türkçe dahil farklı dillerde kullanım sunan menü,
- Kaynak, Kesme ve Temizleme işlemleri bir arada,
- Yüksek lazer gücü, Harici tel sürme ünitesi,
- Geleneksel kaynak yöntemlerine göre çok daha hızlı kaynak,
- Düşük sarf ve bakım maliyetleri,
- Düşük kaynakçı kabiliyeti ihtiyacı,
- Galvanizli sac da dahil tüm metal tiplerinde her pozisyonda kaynak imkanı,
- Düşük ısı girdisi ve sıfır sıçranti ile deformasyon olmadan kaynak imkanı,
- Pulse modu ile mükemmel kaynak dikişi görünümü,
- 6mm'ye kadar kesim yapma kabiliyeti, 0,5mm ye kadar boyalı, paslı, yağlı vb. kaynak öncesi temizlik, kaynak sonrası temizlik fonksiyonu,
- 100.000 saatlik kullanım ömrü,
- Soğutma gazı ve kompresör sistemli su soğutma sistemi,
- 650 gr ağırlığında ergonomik torç. Güvenlik klipsi, basınç ve sıcaklık uyarı sistemi ile yüksek güvenlik fonksiyonları,
- CNC ve robot uygulamalarına hazır yapı,
- Standart sunulan aksesuarlar ile herhangi bir gereksinim duymadan hemen kaynağa başlama imkanı vardır.



EN 60974-1

EN 60974 -10

RoHS

2000W MANUEL TIP

Şebeke Gerilimi (1 Faz)	220 V ± 20V
Şebekeden Çekilen Güç	9.8
Teknik Özellikler	2000
Uygulama	1080
Çalışma Çevrimi	100
Boyutlar (u x g x y)	1090 x 595 x 1145 mm
Ağırlık	150 kg

Soğutma Sistemi

Soğutma Kapasitesi	16 lt
--------------------	-------

Kaynak ve Kesme Arabaları

HK6A I Tek Torç

HK6A II Çift Torç

HK6A W Osilasyon

MIG/MAG Kaynak Traktörleri

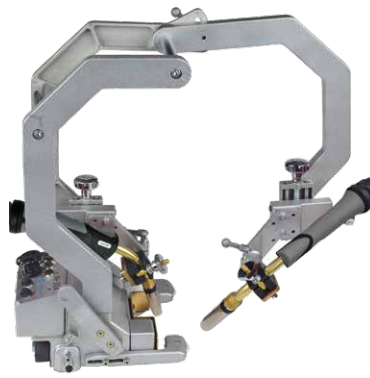

- Gemi yapımında kullanılan Hollanda profili gibi köşe kaynakları için tasarlanmış kaynak traktörüdür.
- Güçlendirilmiş gövde, sağlam ve taşınabilir yapıdadır.
- Optimiz edilmiş ağırlık merkezi sayesinde devrilmez ve akıcı hareket sağlar.
- Güçlü manyetik özelliği ile kolay kurulum imkanı sunar.
- Opsiyonel olarak osilasyon (torç salınımı) yapabilir.
- Osilasyon açısı ve frekansı dijital kontrol kutusu üzerinden ayarlanır. (HK6A W Osilasyon)
- Otomatik durma fonksiyonu ile traktörü istenildiği yerde durdurur.
- Method kaynağı fonksiyona sahiptir. (HK6A W Osilasyon)
- Kaynak uygulamalarında kolaylık sağlar ve kaliteyi artırır.
- 42V çalışma voltajı ile iş güvenliği sağlar.
- İkiz torç aksamı sayesinde "I" profilin iki tarafını aynı anda kaynak yapar.
- Traktör altına yerleştirilen güçlü bir magnet ile dik pozisyonda da çalışır.
- Tüm MIG/MAG kaynak makineleri ile haberleşebilir.
- Standart MIG/MAG el torcunu monte edilebilir.

Teknik Özellikler	HK6A I Tek Torç	HK6A II Çift Torç	HK6A W Osilasyon
Çalışma Gerilimi	42 V / 50Hz	42 V / 50Hz	42 V / 50Hz
Yatay Torç Açısı	40° - 55°	40° - 55°	45° - 55°
Aşağı / Yukarı Ayarı	45 mm	45 mm	40 mm
Öne / Arkaya Ayarı	45 mm	45 mm	40 mm
Traktör Çekme Gücü	16 kg	30 kg	-
Traktör Hızı	150 - 1500 mm/dk.	100 - 1500 mm/dk.	50 - 1900 mm/dk.
İzleme Sistemi	Kılavuz Tekerlek	Kılavuz Tekerlek	Kılavuz Tekerlek
Sürüş Sistemi	Dört Teker Sürüş	Dört Teker Sürüş	Dört Teker Sürüş
Standart İzleme Yüksekliği	45 mm	45 mm	45 mm
Boyutlar (u x g x y)	260 x 260 x 264 mm	500 x 280 x 520 mm	430 x 280 x 290 mm
Ağırlık (Ana Gövde)	6.9 kg	12.6 kg	12 kg
Ürün Kodu	560M0000M0	560M0010M0	560M0001M0
Osilasyon Sağ / Sol Zamanlaması	-	-	0 - 2,5 sn.
Osilasyon Sapması	-	-	0 - ±8°
Osilasyon Hızı	-	-	0 - 100°
Osilasyon Açısı	-	-	±15°
Osilasyon Modları	-	-	

Standart Aksesuarlar

Transformatör	220-42 V	220-42 V	220-42 V
İkiz Torç Aksamı	-	796000001	-

Opsiyonel Aksesuarlar

İkiz Torç Aksamı	796000001	-	-
------------------	-----------	---	---

HK12 Max 3

Oksijen ve Plazma Kesme Traktörü

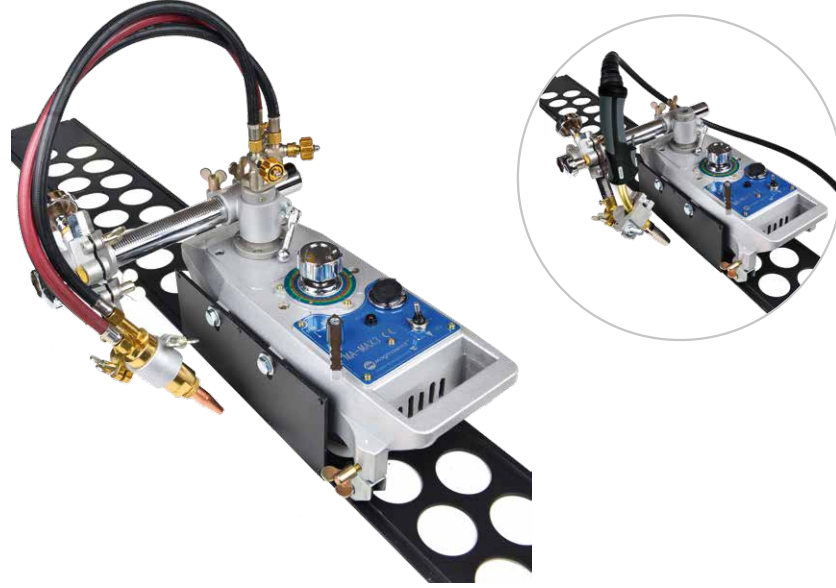

- Oksi-gaz kesme memeleri, benzersiz kılavuz sistemi, temiz, kesin ve düzgün kesme yapar.
- Özel torçlarla "X" kaynak ağızı açabilme ve 600 mm kalınlığa kadar kesim yapar.
- Kolayca MIG/MAG torcu veya plazma kesme torcu adaptasyonu sağlanarak otomatik kaynak ve kesme için kullanılır.
- Düz çizgide kullanım için birbirine eklenilebilir, 1.8 m uzunluğunda raylara sahiptir.
- Daire kesim için ayarlanabilir dairesel ray opsiyonuna sahiptir.
- Çizgisel, dairesel kaynak yapma ve kaynak açmaya uygundur. (Opsiyonel dairesel ray ile)
- Tüm fonksiyonları, ileri - kapalı - geri anahtarı, debriyaj kolu ve hız ayar düğmelerinden kumanda edilebilir.
- Çift konik redüksiyon vites sistemi ile ayarlanan sabit hız özelliğine sahiptir.
- Güçlendirilmiş alüminyum gövde sayesinde sağlam ve hafif yapıdadır.
- Yüksek sıcaklık şartlarında çalışma imkanı sunar.
- Fan soğutmalıdır ve aşırı ısınmaya karşı termik korumalıdır.

Teknik Özellikler	HK12 Max 3
Çalışma Gerilimi	220 V / 50Hz
Kesme Kalınlığı S-Tipi	40 - 45 (Standart)
Kesme Hızı	80 - 800 mm/dk. (50 Hz)
Ağırlık	30 kg
Traktör Hızı	100-1500 mm/dk.
Ürün Kodu	560R0000M0

Standart Aksesuarlar	
Düz Kesme Rayı (1.8 m)	7960000015
Plazma Kesme Torç Bağlantı Seti	7960000003
Kaynak Torç Bağlantı Seti	7960000004

Kaynak Dumanı Emme ve Filtreleme Sistemleri (DEFS)

DFS MP

DFS 1M, DFS 2M

DFS 1MK, DFS 2MK

Mobil Modeller



Kompakt Model
DFS MP

- 1 Faz 230V - 50/60 Hz'de çalışır.
- Standart olarak 2 m hareketli kol bulunmaktadır.
- Düşük güç sarfiyatı/ yüksek performans sağlar.
- F9 Filtre ile kaynak dumanını %99 verimle temizler.
- Gelişmiş uygulamalar için Karbon Filtre takılabilir.
- Ön filtreleme ve kıvılcım söndürme için Alüminyum Mesh Filtre vardır.
- Filtre değişimi için ikaz lambası vardır.
- İşlem kontrol lambası vardır.
- Opsiyonel HEPA Filtre seçeneği bulunmaktadır.



Tek Kollu Model
DFS 1M

Çift Kollu Model
DFS 2M

- 3 Faz 380 V - 50/60 Hz'de çalışır.
- F9 Filtre ile kaynak dumanını %99 verimle temizler.
- Kıvılcım söndürme için alüminyum ızgara vardır.
- Filtre değişimi için ikaz lambası vardır.
- Ters faz kontrol lambası vardır.
- 3 m besleme kablosu standart olarak sunulur.
- İsteğe bağlı 2 m, 3 m ve 4 m boylarında hareketli kollar seçilebilir.
- Opsiyonel aydınlatma vardır.
- Özel uygulamalar için Karbon Filtre (MK Modeller için) bulunmaktadır.

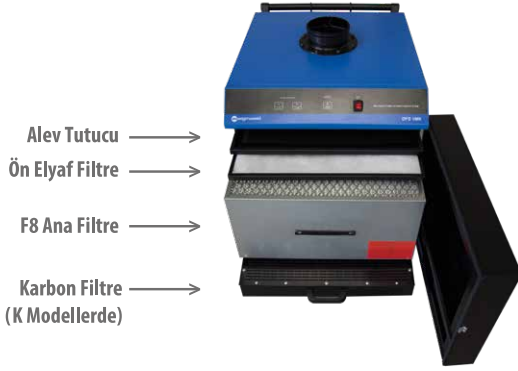

DFS 1M

DFS 2M

DFS 1MK

DFS 2MK

	DFS 1M	DFS 2M	
	DFS 1MK	DFS 2MK	DFS MP
Besleme Gerilimi	380 V - 50 / 60 Hz	380 V - 50 / 60 Hz	230 V - 50 / 60Hz
Filtreleme Verimi	> 99%	> 99%	> 99%
Motor Gücü	1,1 kW / 1,5 kW (K model)	1,5 kW	0,35 kW
Emiş Kapasitesi	3000 m ³ / h	2800 m ³ / h	850 m ³ / h
Emiş Kapasitesi (K Modeller için)	2800 m ³ / h	2600 m ³ / h	-
Gürültü Seviyesi	72 dB (A)	72 dB (A)	65 dB (A)
Boyut (u x g x y)	650 x 750 x 1050 mm	650 x 750 x 1050 mm	480 x 480 x 820 mm
Boyut (K Modeller için) (u x g x y)	650 x 750 x 1200 mm	650 x 750 x 1200 mm	-
Ağırlık	96 kg	108 kg	49 kg
Ağırlık (K Modeller için)	115 kg	115 kg	-

Ürün Kodları

DFS MP	-	-	8411325M12
DFS 1M / DFS 2M (2 m kol ile)	8411145M12	8411445M12	-
DFS 1M / DFS 2M (3 m kol ile)	8411145M13	8411445M13	-
DFS 1M / DFS 2M (4 m kol ile)	8411145M14	8411445M14	-
DFS 1MK / DFS 2MK (2 m kol ile)	8411245M12	8411545M12	-
DFS 1MK / DFS 2MK (3 m kol ile)	8411245M13	8411545M13	-
DFS 1MK / DFS 2MK (4 m kol ile)	8411245M14	8411545M14	-

Sarflar ve Opsiyonel Aksesuarlar

Ön Elyaf Filtre	8490000301	8490000301	-
Kaset Filtre	8490000603	8490000603	-
Karbon Filtre (K Modeller için)	8490000200	8490000200	-
Aydınlatma 3 m (Opsiyonel)	8421000103	8421000103	-

Kaynak Dumanı Emme ve Filtreleme Sistemleri (DEFS)

DFS 1S, DFS 2S
DFS 1SK, DFS 2SK

Sabit Modeller



Tek Kollu Model
DFS 1S

Çift Kollu Model
DFS 2S

- 3 Faz 380 V - 50/60 Hz'de çalışır.
- F9 Filtre ile kaynak dumanını %99 verimle temizler.
- Kıvılcım söndürme için alüminyum ızgara vardır.
- Filtre değişimi için ikaz lambası vardır.
- Ters faz kontrol lambası vardır.
- 3 m besleme kablosu standart olarak sunulur.
- İsteğe bağlı 2 m, 3 m ve 4 m boylarında hareketli kollar seçilebilir.
- Opsiyonel aydınlatma vardır.
- Özel uygulamalar için Karbon Filtre (SK Modeller için) bulunmaktadır.

Kontrol Ünitesi



DFS 1S

DFS 2S

DFS 1SK

DFS 2SK

	DFS 1S DFS 1SK	DFS 2S DFS 2SK
Besleme Gerilimi	380 V - 50 / 60 Hz	380 V - 50 / 60 Hz
Filtreleme Verimi	> 99%	> 99%
Motor Gücü	1,1 kW / 1,5 kW (Modèle K)	1,5 kW
Emiş Kapasitesi	3000 m ³ / h	2800 m ³ / h
Emiş Kapasitesi (K Modeller için)	2800 m ³ / h	2600 m ³ / h
Gürültü Seviyesi	72 dB (A)	72 dB (A)
Boyut (u x g x y)	655 x 755 x 935 mm	655 x 755 x 935 mm
Boyut (K Modeller için) (u x g x y)	655 x 755 x 1085 mm	655 x 755 x 1085 mm
Ağırlık	90 kg	90 kg
Ağırlık (K Modeller için)	110 kg	110 kg

Ürün Kodları

DFS 1S / DFS 2S (2 m kol ile)	8412145M12	8412445M12
DFS 1S / DFS 2S (3 m kol ile)	8412145M13	8412445M13
DFS 1S / DFS 2S (4 m kol ile)	8412145M14	8412445M14
DFS 1SK / DFS 2SK (2 m kol ile)	8412245M12	8412545M12
DFS 1SK / DFS 2SK (3 m kol ile)	8412245M13	8412545M13
DFS 1SK / DFS 2SK (4 m kol ile)	8412245M14	8412545M14

Sarflar ve Opsiyonel Aksesuarlar

Ön Elyaf Filtre	8490000301	8490000301
Kaset Filtre	8490000603	8490000603
Karbon Filtre (K Modeller için)	8490000200	8490000200
Aydınlatma 3 m (Opsiyonel)	8421000303	8421000303

Kaynak Dumanı Emme ve Filtreleme Sistemleri (DEFS)

DES MS

Mobil Salyangoz Üniteler



DES SS

Sabit Salyangoz Üniteler



- 3 Faz 380 V - 50/60 Hz'de çalışır.
- Mobil Salyangoz Üniteler özellikle dar - kapalı mekânlarda kullanılır. Standart mıknatıslı emiş hortumu 5 m'dir, opsiyonel olarak 15 m'ye kadar uzatılabilir. Mıknatıslı emiş ağzı istenilen pozisyonda sabitleme imkanı verir.
- Sabit Salyangoz Üniteler çoklu kaynak kabinlerinden emiş yapmak için kullanılır. Genel olarak merkezi filtre sistemlerine bağlanırlar. İsteğe bağlı 2 m, 3 m ve 4 m boylarında hareketli kollar seçilebilir.
- Opsiyonel aydınlatma seçeneği vardır. (DES SS)

	DES MS	DES SS
Besleme Gerilimi	380 V - 50 / 60 Hz	380 V - 50 / 60 Hz
Motor Gücü	1,1 kW	1,1 kW / 1,5 kW
Emiş Kapasitesi	3000 m ³ / h	3000 m ³ / h
Gürültü Seviyesi	69 dB (A)	69 dB (A)
Boyut (u x g x y)	650 x 500 x 250 mm	650 x 500 x 250 mm
Ağırlık	40 kg	37 kg
Ürün Kodu (DES MS)	Ana Ünite	8413145M00
	5 m Atış Hortumlu	8413145M45
	10 m Atış Hortumlu	8413145M46
	15 m Atış Hortumlu	8413145M47
Ürün Kodu (DES SS)	1.1 kW (2 m)	-
	1.1 kW (3 m)	-
	1.1 kW (4 m)	-
	1.5 kW (2 m)	-
	1.5 kW (3 m)	-
	1.5 kW (4 m)	-

Opsiyonel Aksesuarlar		
Aydınlatma (2 m)	-	8421000502
Aydınlatma (3 m)	-	8421000503
Aydınlatma (4 m)	-	8421000504



magNET

Kaynak ile ilgili tüm parametrelerin takibi;

- Arc-on Time
- Kaynak yığıma (Hız ve Miktar)
- Kaynak akımı ve voltajı
- Tel hızı ve tüketimi
- Gaz akışı ve tüketimi
- Enerji tüketimi
- Kaynak teli, kaynak gazı ve enerji maliyetleri
- Kaynak makinesi ve ekipmanlarının bakım planı

» Her marka / model kaynak makinesinden veri toplama

» Çelik konstrüksiyondan otomotive kaynaklı işlem yapan her sektörde uygulama tecrübesi

» Üretimi durdurmadan kolay kurulum

» WPS'e uygunluk raporu ve grafiği

» EN1090 Arşivi





Ekranlı magNET ile anında makine üzerinden;

- Kaynakçı kimliği tanımlama
- İş emri numarası, ürün kodu ve WPS numarası girişleri
- Duruş sebepleri girişleri
- Kaynak gazı ve kaynak teli girişleri

Bilgisayarda;

- Kullanıcı dostu arayüz
- Toplanan tüm veriler için detaylı raporlama
- Makine ve kaynakçı performansı takibi
- Dijital WPS kütüphanesi oluşturma imkanı
- Nerede olursanız olun web tabanlı yazılım ile üretime ulaşım
- Limit ve alarmlarla kritik parametrelerin uygulanması



Üretim ve Duruş Girişleri

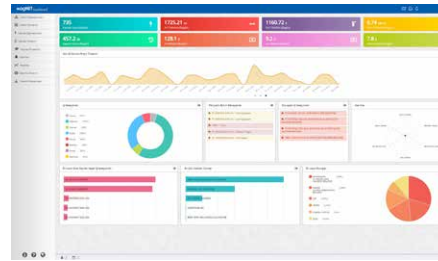

Toplanan Veriler için Detaylı Raporlama

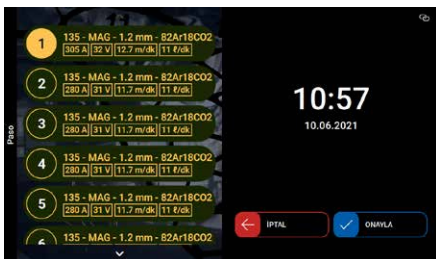

WPS ve Paso seçimi yapabileme desteği



Duruş Girişleri

1957'den beri Kaynakçının Güven Kaynağı

Magmaweld, MIG/MAG ve TIG Telleri, Özlü Teller, Tozaltı Tozları ve Telleri, Kaynak Makineleri, Duman Filtreleme Sistemleri ve Robotik Sistemler geliştirmekte ve üretmektedir. Satılan ürünlerin %95'i Manisa'daki iki fabrikasında üretilmektedir.



(+90) 444 93 53
magmaweld.com
info@magmaweld.com